



Downy Cardigan

No. 1006-191-8857

Størrelser: 2-8 år

Nivå: Enkel / erfaren

Heklenål: 4 mm

Materialer: Heklenål & maskemarkører.

Garn: Hobbii Kid Silk, farge "Rich Plum".

Hvor mye garn skal du bruke?

2 år = 65 gram / 510 m (3 nøster)

4 år = 75 gram / 595 m (3 nøster)

6 år = 90 gram / 710 m (4 nøster)

8 år = 110 gram / 820 m (5 nøster)

Kjøp garn her:

<http://shop.hobbii.no/downy-cardigan>

Heklefasthet

16 m = 10 cm (4")

11 omganger = 10 cm (4")

Heklefastheten måles i puff m mønstret. Det vil si, at 16 m som betyr at det er heklet 8 puff m med 8 lm imellom.

Forkortelser i denne oppskriften:

lm = luftmaske

fm = fastmaske

stv = stavmaske

puff m = puffmaske

m = maske(r)

øk = det økes ut i de de 4 hjørner på bærestykket som følger: 1 puff m, 3 lm, 1 puff m i samme m.

Om designet

Downy Cardiganen er heklet ovenfra og ned med raglanfelling. Vi begynner med halsen og bærestykket som skal hekles først. Deretter adskilles ermene fra kroppen og de 3 delene av cardiganen hekles ferdig hver for seg. Du behøver ikke å være veldig dyktig til hekling for å lage denne søte jakken. Det angitte nivå er enkel / erfaren, som betyr at utover basis hekle-kunnskap, skal du også ha kjennskap til et noe mere spesielle masker som f.eks. "puff masker".



De ferdig målene

De ferdig målene på Downy Cardiganen kan du se i målskissen herunder. I den første rekke står målene i centimeter og i den andre rekke i amerikanske tommer. Det første tall er for størrelse 2 år og i parentes står tallene for størrelsene 4 år, 6 år og 8 år.

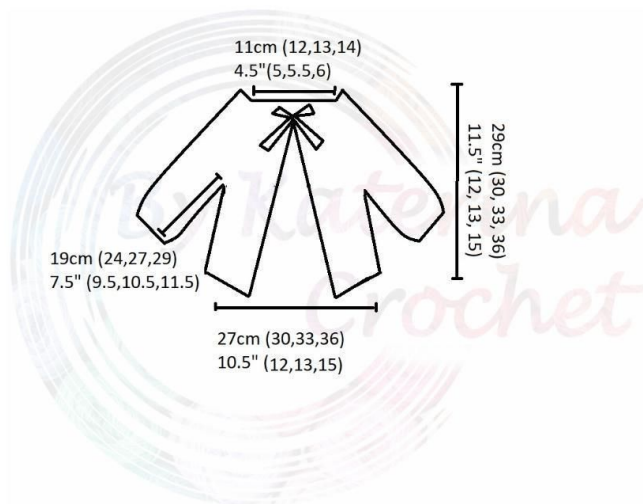

Om puff maske mønster

Mønstret til denne jakken er den såkalte puff maske mønster, som hekles som følger: Kast om nålen, stikk nålen gjennom masken, kast og trekk igjennom. Gjenta 3 ganger, kast en siste gang og trekk nålen gjennom alle løkkene.

Herunder kan du se et diagram som viser de første omgangene på bærestykket:

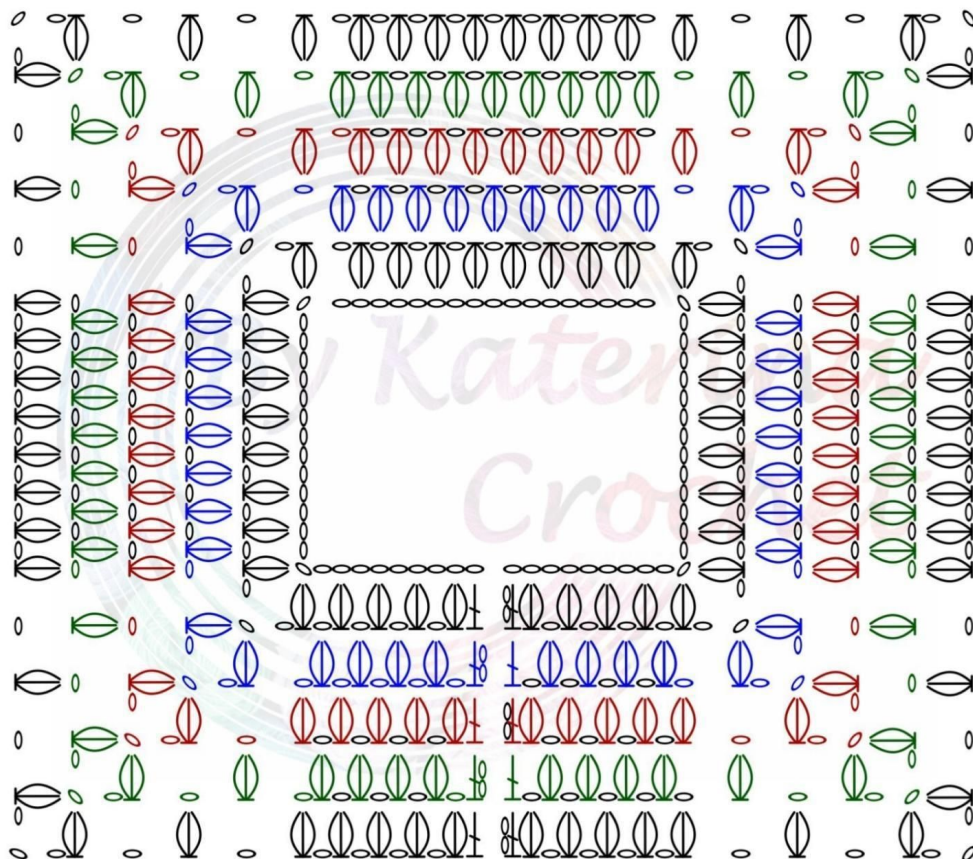

Nå er alle detaljer på plass og vi er klare til å starte på denne søte Downy jakken.

**Hvis du vil hekle en jakke i en størrelse som ligger mellom dem i oppskriften, så lag en mindre størrelse.*

Begynn med å hekle en rekke luftmasker:

- **2 år** = 65 m (17 m til ryggstykket, 13 m til hver erme, 9 m til hvert forstykke og 4 m i hvert hjørne)
- **4 år** = 73 m (19 m til ryggstykket, 15 m til hver erme, 10 m til hvert forstykke og 4 m i hvert hjørne)
- **6 år** = 81 m (21 m til ryggstykket, 17 m til hver erme, 11 m til hvert forstykke og 4 m i hvert hjørne)
- **8 år** = 89 m (23 m til ryggstykket, 19 m til hver erme, 12 m til hvert forstykke og 4 m i hvert hjørne)

Bærestykke

Mønsteret på den første rekken er enkelt. Det hekles skiftevis 1 puff m og 1 lm over hele luftmaske rekke. I de 4 hjørner økes det ut som beskrevet over.

Rekken startes forskjellig, avhengig av hvilken størrelse det hekles. Faktisk begynner rekken på samme måte når det er et likt antall masker til forstykket (som i størrelse 4 år og 8 år) eller når det er et ulike antall masker (som i størrelse 2 år og 6 år).

Diagrammet over er til størrelse 2 år, men du kan følge det uansett hvilken størrelse du skal lage:

Omgang 2, som er blå, er den første rekke for størrelse 4 år
Omgang 3, som er rød, er den første rekke for størrelse 6 år
Omgang 4, som er grøn, er den første rekke for størrelse 8 år

Okay, la oss vende tilbake til den første rekke!

1. Rekke

Størrelse 2 år og (6 år): (tallene for størrelse 6 år står i parentes)

Hekle 2 lm (de 2 lm i begynnelsen av hver rekke teller ikke som en m). Hekle 1 stv i 3. m, *1 puff m i neste m, 1 lm og hopp over 1 m*. Gjenta avsnittet i *til* 4 (5) ganger. Øk i neste stv m (1 puff m, 3 lm, 1 puff m), 1 lm, hopp over 1 m, *1 puff m i neste m, 1 lm og hopp over 1 m* x 6 (8) ganger. Øk i neste m, 1 lm og hopp over 1 m, *1 puff m i neste m, 1 lm og hopp over 1 m* x 8 (10) ganger. Øk i neste m, 1 lm, hopp over 1 m, *1 puff m i neste m, 1 lm, hopp over 1 m* x 6 (8) ganger, 1 lm, hopp over 1 m, *1 puff m i neste m, 1 lm, hopp over 1 m* x 3 (4) ganger. Avslutt rekken med 1 puff m i neste m og 1 stv i siste m. Hekle 2 lm og vend arbeidet.

Størrelse 4 år og (8 år):

Hekle 2 lm og 1 stv i 3. m, hopp over 1 m, *1 puff m i neste m, 1 lm, hopp over 1 m]. Gjenta avsnittet i *til* 4 (5) ganger. Øk ut i neste m (1 puff m, 3 lm, 1 puff m), 1 lm, hopp over 1 m, *1 puff m i neste m, 1 lm, hopp over 1 m* x 7 (9) ganger. Øk i neste m, 1 lm, hopp over 1 m, *1 puff m i neste m, 1 lm, hopp over 1 m* x 9 (11) ganger. Øk i neste m, 1 lm, hopp over 1 m, *1 puff m i neste m, 1 lm, hopp over 1 m* x 7 (9) ganger, 1 lm, hopp over 1 m, *1 puff m i neste m, 1 lm, hopp over 1 m* x 4 (5) ganger. Avslutt rekken med 1 stv i siste m. Hekle 2 lm og vend arbeidet.

Fra 2. rekke hekles mønstret videre uten diagram. Men det hekles alltid 1 puff m om hver 1 lm fra forrige omgang og 1 lm over hver puff m fra den forrige omgang. Øk alltid ut i de 3 m i hvert hjørne av cardiganen.

2. Rekke

Størrelse 2 år og 6 år

Hekle 1 stv i 1. m, 1 lm, hopp over 1 puff m, *1 puff m om neste 1 lm, 1 lm, hopp over 1 puff m over*. Gjenta avsnittet i parentes frem til neste hjørne og øk ut i hjørnet. Gjenta på hele rekken og avslutt med 1 stv i siste m. Hekle 2 lm og vend arbeidet.

Størrelse 4 år og 8 år

Hekle 1 stv i 1. m, *1 puff m om neste 1 lm, 1 lm, hopp over 1 puff m*. Gjenta avsnittet i parentes frem til neste hjørne og øk ut i hjørnet. Gjenta på hele rekken og avslutt med 1 puff m i neste m og 1 stv i siste m. Hekle 2 lm og vend arbeidet.

3. Rekke

Som du kan se, så er mønstret faktisk så enkelt. Det er kun begynnelsen av størrelse 2 år og 6 år og størrelse 4 år og 8 år, som er litt annerledes. I 3. rekke startes størrelse 2 år og 6 år som starten av 2. rekke for 4 år og 8 år og omvendt.

Nå gjentas 2. og 3. rekke inntil bærestykket er ferdig og du har heklet totalt:

- 2 år = 13 rekker
- 4 år = 15 rekker
- 6 år = 17 rekker
- 8 år = 19 rekker



Bolen

Bolen hekles på samme måte i alle størrelser.

1. Rekke

Begynn rekken som normalt og hekle m som før frem til det første hjørne. I dette hjørne hekles 1 puff m og 1 lm. Hopp nå over m til ermet og hekle 1 puff m i det neste hjørne.

Fortsett med å hekle m over ryggstykket. I det tredje hjørne adskilles ermet fra kroppen på samme måte som med erme i den andre side.

Fra nå av skal den 1. rekke gjentas inntil kroppen har den ønskede lengde eller du har heklet det antall rekker, som står herunder. Det hekles 1 puff m i den ene lm under hvert erme i den første rekke etter du adskilte ermene (1 lm, hopp over 1 m, 1 puff m i neste m).

- **2 år** = 17 rekker
- **4 år** = 20 rekker
- **6 år** = 22 rekker
- **8 år** = 26 rekker

Ermer

Start på ermet i armhulen og hekle det samme mønster som på resten av cardiganen. Men på ermene hekles det rundt og ikke frem og tilbake.

1. Omgang

Begynn med å feste i den 1 lm midt under armhulen. Hekle 1 puff m i denne lm og fortsett med 1 lm, hopp over den neste puff m over og hekle 1 puff m i neste lm. Gjenta på hele omgangen og avslutt med 1 kjedemaske (km) øverst i den første puff m.

Du kan starte omgangen med å hekle km frem til første 1 lm og her hekle den første puff m på omgangen – eller du kan vende arbeidet i den siste 1 lm og hekle den første puff m på omgangen her. Jeg skifter mellom disse 2 metoder, slik at det hele tiden festes på baksiden av ermet.

Fortsett med å gjenta den 1. omgang til ermet har en ønsket lengde eller det er heklet totalt:

- **2 år** = 21 omganger.
- **4 år** = 26 omganger.
- **6 år** = 30 omganger.
- **8 år** = 32 omganger.

Du kan avslutte ermet her eller du kan hekle en liten kant som følger:

1. 1 fm i hver m på hele omgangen. Avslutt med 1 km i første fm.

2. 1 fm i første m, hopp over 1 m og hekle 1 fm i neste m. Gjenta på hele omgangen.
3. 1 fm i hver m på hele omgangen.

Nå er Downy Cardiganen din nesten ferdig! Vi skal bare lage et par avsluttende småting.

Avslutt med å hekle en 2 rekker fm langs kanten på hele cardiganen. Begynn med å feste garnet ved å stikke nålen i en maske i kanten midt på ryggstykket og lag 1 fm. Fortsett med å hekle 1 fm i hver m langs hele kanten på cardiganen: langs underkanten og op langs det ene forstykke, fortsett rundt i halsen og ned langs det andre forstykke og tilbake til midt bak, hvor du startet på omgangen. Hekle 1 omgang fm mer på samme måte.

Bindebånd

Stikk heklenålen i den maske på forstykket som er tettest på halsen (den første like etter halskanten) og hekle 1 fm, fortsett med å hekle 1 fm i de neste 3 m (4 fm). Hekle 1 lm og vend arbeidet. Gjenta denne rekken til bindebåndet har den ønsket lengde. Jeg heklet 20 rekker. Lag enda et bindebånd på samme måte på det andre forstykke. Du kan sy et silkebånd på cardiganen, eller en knapp, hvis du heller vil det.

Da er vi ferdige. En supersøt, luftig og fin jakke, helt perfekt til din lille prinsesse.