



## Green Sea Poncho

No. 1006-193-2893

**Størrelser:** S, M, L, XL, XXL

**Nivå:** Nybegynner

**Heklenål:** 4 mm

**Materialer:** Synål, saks

**Garn:** 1 nøste Sultan Deluxe  
i fargen Mojave Azurite (17)

Kjøp garnet ditt her:

[http://shop.hobbii.no/  
green-sea-poncho](http://shop.hobbii.no/green-sea-poncho)

### Forkortelser i oppskriften:

- **Lm** = luftmaske
- **Fm** = fastmaske
- **Stv** = stavmaske
- **V-m** = v-maske (1 stv, 1 lm, 1 stv i samme m)
- **M** = maske(r)

### Heklefasthet:

- **17 stv** = 10 cm
- **9 rader** = 10 cm

## Om designet

Jeg elsker denne Green Sea Ponchoen. Den er lett og elegant, og passer til alle årstider. Du kan bruke den som du vil; med topper, T-skjorter, bluser, osv.

Ponchoens design er veldig enkelt, og den kan helt klart lages av en nybegynner, uansett nivå. Du lager en stor firkant, som brettes på midten. Deretter sys den ene langsiden halvveis sammen. Det er da super-enkelt, eller?

## Om garnet

Til denne oppskriften har jeg brukt Hobbii Sultan Deluxe, som er et Fingering, 4 ply, Super Fine garn. Det er laget av 100% bomull, er veldig mykt og du kan få det i så mange fine farger. Pluss at et nøste veier 250 gram og har cirka 1000 m garn, så det er mer enn nok til mange større prosjekter.



## Om mønsteret

Mønsteret hekles med veldig enkle masker. På hele oppskriften hekles det vekselvis 2 rader med stavmasker og 1 rad med V-masker. Til slutt hekles en kant i musling-mønster, som også er veldig enkelt å lage.

### Slik lages V-maske-mønsteret med stavmasker:

Hekle (1 stv, 1 lm, 1 stv) i samme m, 1 lm, og hopp over 3 m.

### Slik lages Musling-mønsteret:

Hekle 5 stv i samme m, hopp over 2 m, 1 fm i neste m, hopp over 2 m.



Nedenfor kan du se diagrammet på mønsteret til Green Sea Ponchoen:

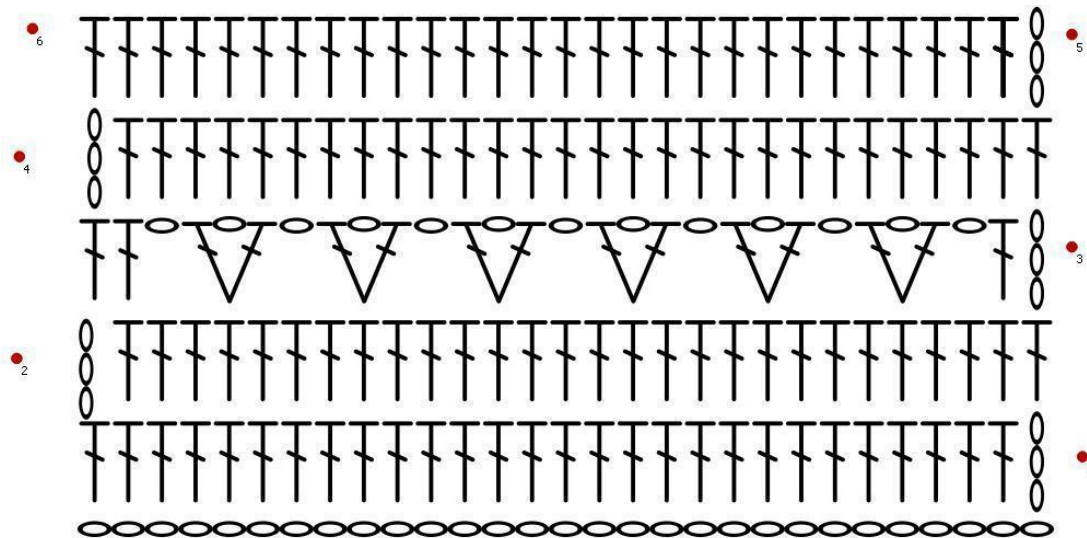

### Ferdige Mål

Denne oppskriften kan lages i 5 størrelser: Small, Medium, Large, X-Large og XX-Large. Nedenfor kan du se to målskisser med de ferdige målene per størrelse.

### Mål etter montering:

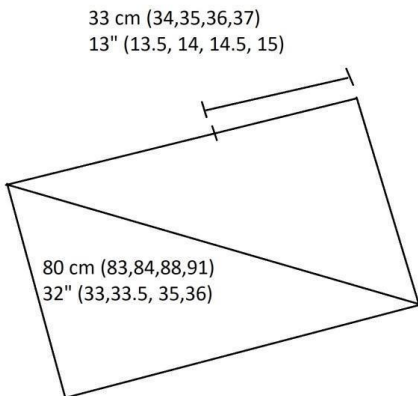

### Mål før montering:

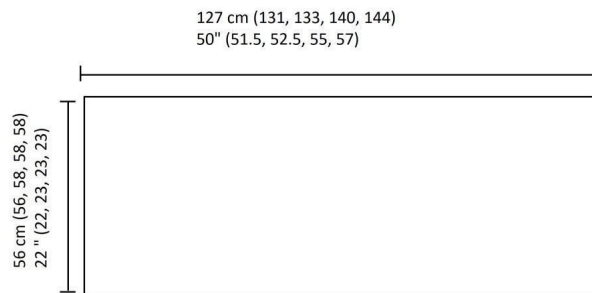



### Oppskriftsnotater

- De 3 lm i begynnelsen av hver rad teller som første stv.
- Når musling-mønsteret skal hekles på langsiden, så hekler du fm og musling-maskene mellom radene.

Nå har vi alle detaljene på plass, så la oss begynne med å hekles denne praktfulle ponchoen!

### Begynn med å hekles en luftmaskerad:

- **S** = 93 m
- **M** = 93 m
- **L** = 97 m
- **XL** = 97 m
- **XXL** = 97 m

### 1. Rad

Hekle 3 lm og 1 stv i 5. lm fra nålen. Fortsett med 1 stv i hver m på hele raden. Avslutt med 3 lm og snu arbeidet.

### 2. Rad

Hekle 1 stv i 2. m og fortsett med 1 stv i hver m på hele raden. Avslutt med 3 lm og snu arbeidet.

### 3. Rad

Hekle 1 stv i 2. m. Fortsett med 1 lm, hopp over 2 m, 1 V-m i neste m, [1 lm, hopp over 3 m, 1 V-m i neste m]. Gjenta avsnittet mellom [ ] på hele raden og avslutt med 1 lm, hopp over 2 m, 1 stv i de siste 2 m. Hekle 3 lm og snu arbeidet.



Gjenta 1.-3. rad inntil du har heklet i alt:

- **S** = 114 rader
- **M** = 118 rader
- **L** = 120 rader
- **XL** = 126 rader
- **XXL** = 130 rader



Når firkanten har den rette lengden hekles kanten i musling-mønster, som forklart lenger opp. Begynn kanten der garnet ditt er og hekle rundt langs hele kanten.

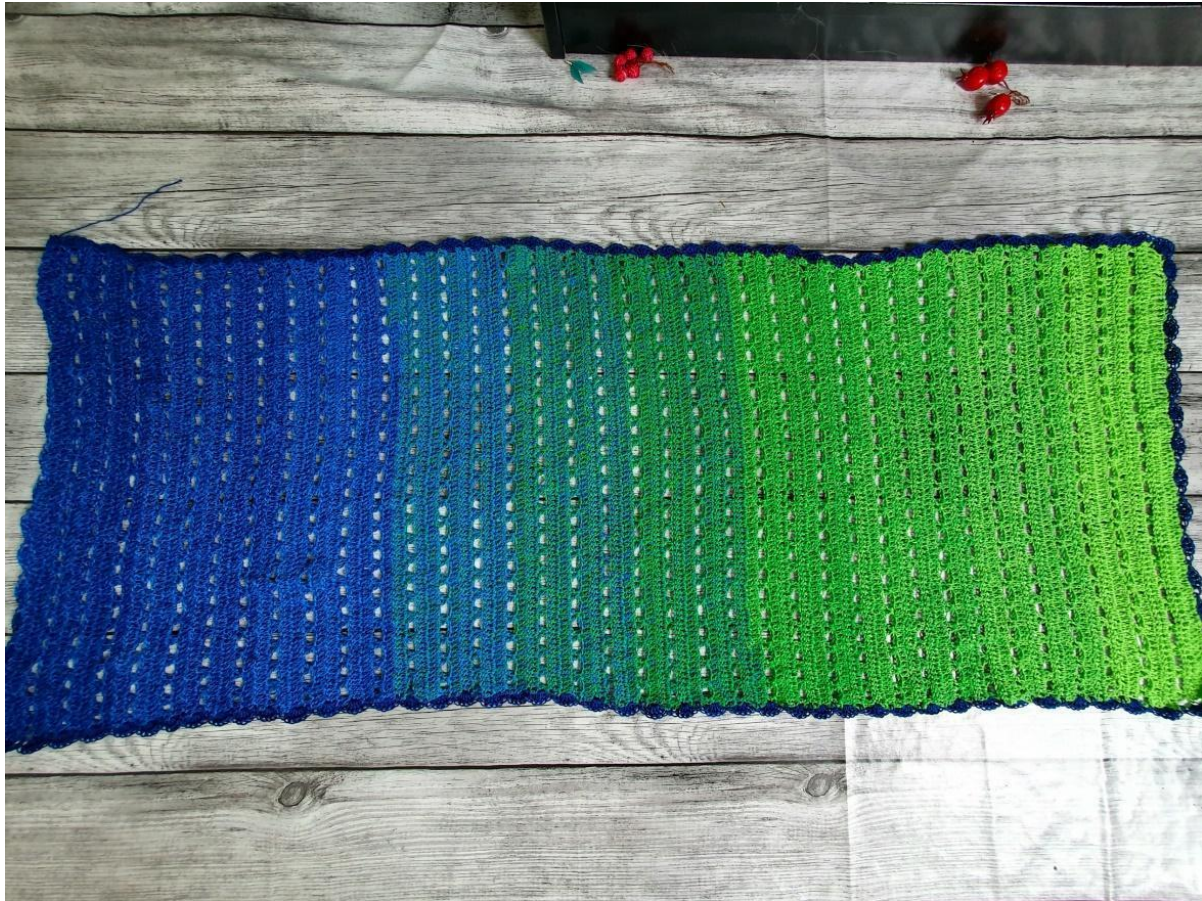

Når kanten er ferdig brettes arbeidet på midten. Bruk en maskemarkør for å markere utringningen.

La det følgende antallet rader stå åpent til halsen for hver størrelse:

- **S** = 30 rader
- **M** = 31 rader
- **L** = 32 rader
- **XL** = 33 rader
- **XXL** = 34 rader

\*Hvis du synes at halsen er for vid kan du la et par rader mindre stå åpent.

Du kan enten sy radene sammen, eller så kan du gjøre som meg og lage et slags hullmønster langs skulderen:



Sett fast garnet i den 3. m på den første muslingen på den høyre siden. Hekle 1 lm og 1 fm, 5 lm og gå til den 3. m på den første muslingen på den venstre siden, her hekler du 1 fm, 5 lm og gå tilbake til den høyre siden og hekle 1 fm i den 3. m på den andre muslingen.

Fortsett på denne måten inntil du kommer frem til den markerte masken.

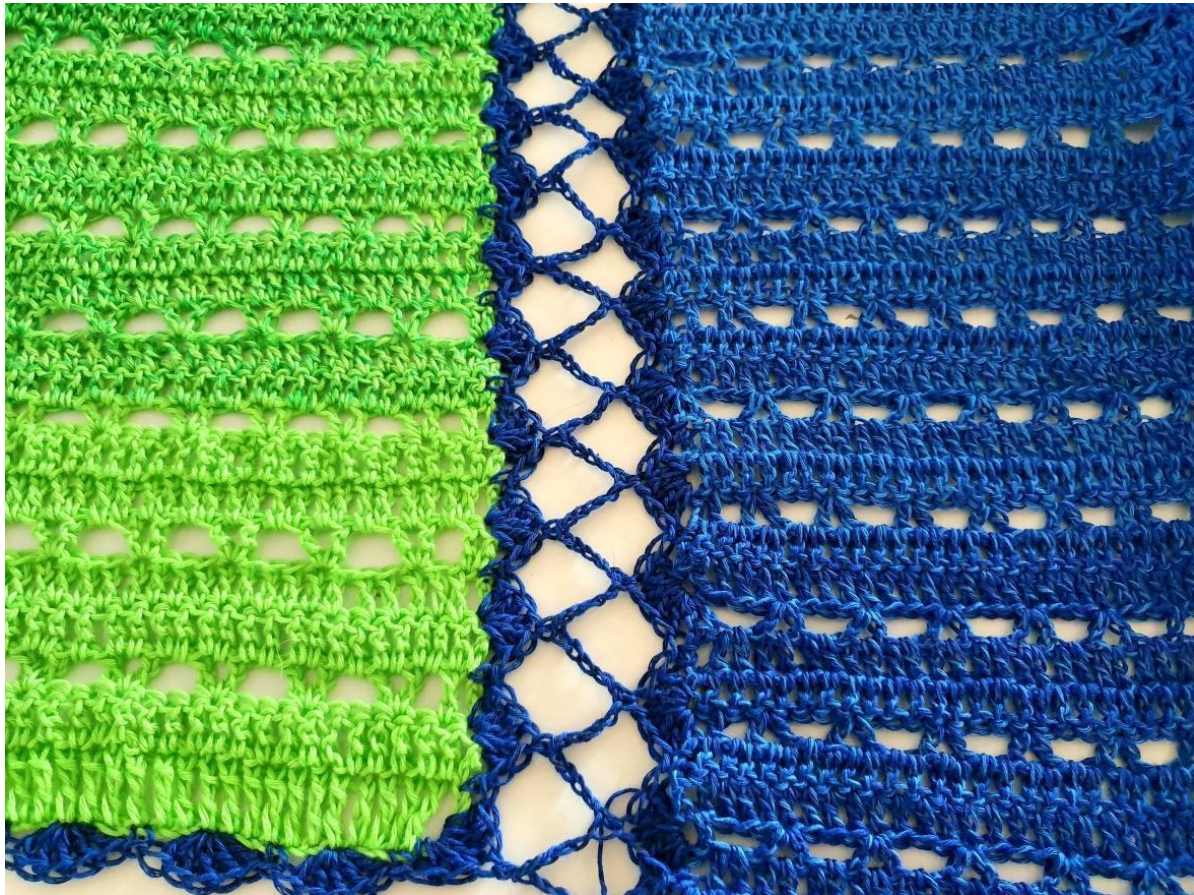

Slik!

Fest alle ender og bruk den som du vil, eller så kan du gi den i gave til noen du liker.