



STRIKKEOPPSKRIFT

Julius Junior

Genser

Design: Sanna Mård Castman | Hobbii Design

MATERIALER

1 (1) 2 (2) 2 nøste(r) Malaga #01 - f 1
1 (1) 1 (2) 2 nøste(r) Malaga #06 - f 2
2 (2) 2 (3) 3 nøster Malaga #20 - f 3
1 nøste Fluffy Day #01 - f 4

Jumperpinner 4 mm og 5 mm
Rundpinne 4 mm, 40 cm

Ullnål

GARNKVALITET

 **Malaga**, World of Yarn
100% premium HB akryl

100 g = 165 m

 **Fluffy Day**, Hobbii

100% akryl

100 g = 285 m

STRIKKEFASTHET

17 m x 23 p i glattstrikk på p 5 mm = 10 x 10 cm

FORKLARINGER

Kantmaske (kantm) = strikk første og siste maske på hver pinne rett.

Økning (ø) = plukk opp lenken mellom 2 masker, vri den og strikk den rett.

FORKORTELSER

arb = arbeide(t)

r = rett

vr = vrang

RS = rettside(n)

VS = vrangside(n)

m = maske(r)

p = pinne(r)

STØRRELSER:

4 (6) 8 (10) 12 år

MÅL

Bryst: 70 (76) 82 (88) 94 cm

Lengde: 43 (46) 50 (54) 58 cm

Ermelengde: 28 (32) 36 (40) 43 cm

OPPSKRIFTSINFORMASJON

Hohoho! Det er på tide å strikke julegensere til barna!

HASHTAGS TIL SOSIALE MEDIER

#hobbiidesign #hobbijuliusjunior

#hobbiichristmascollection



SPØRSMÅL

Hvis du har spørsmål til oppskriften er du velkommen til å skrive til

kundeservice@hobbii.no

Vennligst oppgi navn og nummer på oppskriften.

Riktig god fornøyelse!

Oppskrift



INFORMASJON OG TIPS

Genseren strikkes nedenfra og opp i separate deler.

BAKSTYKKE

Legg opp 65 (71) 77 (83) 91 m på jumperpinne 4 mm med f 1. Strikk ribb: 1 r, 1 vr. Første p er VS. Strikk i alt 11 (11) 13 (13) 17 p. Skift til jumperpinne 5 mm. Strikk videre i glattstrikk innenfor kantm i hver side. På første p felles 4 (4) 6 (6) 8 m jevnt fordelt = 61 (67) 71 (77) 83 m.

Fortsett som følger:

F 1: 2 (2) 4 (4) 4 p.

Skift til f 2. Strikk diagram 1 (= 16 p).

F 2: 6 (10) 14 (16) 22 p.

Strikk diagram 2 (= 8 p).

F 3: 2 (2) 4 (4) 4 p.

Diagram 3 (= 15 p).

F 3: 15 (15) 17 (19) 19 p.

Diagram 4 (= 8 p).

Strikk med f 3 arb ut.

OBS! Når arb måler 41 (44) 48 (52) 56 cm, felles det av 21 (21) 23 (23) 25 m midt bak til halskanten, og hver side strikkes ferdig hver for seg.

Venstre side: VS: strikk p ut. RS: fell av 2 m til halskant, strikk p ut. VS: strikk p ut. RS: fell av resterende m.

Høyre side: VS: strikk p ut. RS: strikk p ut. VS: fell av 2 m til halskant, strikk p ut. RS: fell av resterende m.

FORSTYKKE

Strikkes på samme måte som ryggen.

OBS! Når arb måler 38 (41) 44 (48) 51 cm, felles 13 (13) 13 (13) 15 m av midt på halskanten, og hver side strikkes ferdig hver for seg.

Høyre side: Alle VS-p: strikk p ut. RS: Fell av 2-2-1-1 (2-2-1-1) 2-2-1-1-1 (2-2-1-1-1) 2-2-1-1-1 m til halskanten.

RS: fell av resterende m som på bakstykket.

Venstre side: Strikkes på samme måte som høyre side, men speilvendt. M til halskanten felles av fra VS.

ERMER

Strikk 2 like ermer.

Les gjennom det følgende før du begynner.

Med jumperpinne 4 mm og f 1: Legg opp 37 (39) 39 (41) 41 m. Strikk ribb: 1 r, 1 vr. Første p er VS.

Strikk i alt 11 (11) 13 (13) 17 p. Skift til jumperpinne 5 mm.

Strikk glattstrikk p ut innenfor kantm som følger:

F 1: 2 (2) 4 (4) 4 p.

F 2: 16 (22) 24 (26) 28 p

Diagram 2 (= 8 p).

Strikk med f 3 arb ut. Siste p er VS.

OBS! På p 3 (3) 5 (5) 5 i glattstrikk strikkes 1 ø innenfor kantm i hver side. Gjenta dette på hver 3. p ytterligere 6 (0) 0 (0) 0 ganger, på hver 5. p i alt 3 (9) 10 (5) 7 ganger og på hver 7. p i alt 0 (0) 0 (5) 4 ganger = 57 (59) 61 (63) 65 m. Øk m i sidene med den fargen eller det mønsteret du strikker med akkurat da. Når arb måler 28 (32) 36 (40) 43 cm, felles resterende m av.

MONTERING

Blokk stykkene i de riktige målene.

Sy skuldersonnene sammen.

Halskant: Med RS inn mot deg selv og rundpinne 4 mm, 40 cm samt f 3: Plukk opp 68 (68) 72 (72) 76 m langs halskanten. Strikk ribb: 1 r, 1 vr. Strikk 11 (11) 11 (11) 13 omg. Fell av. Legg halskanten dobbelt med VS innad og sy sammen.

Sy ermene. Sy side- og ernesømmene sammen.

Broderi: Nese, ører og gevir: se broderidiagram.

God fornøyelse!

Sanna



DIAGRAMMER

Diagram 1

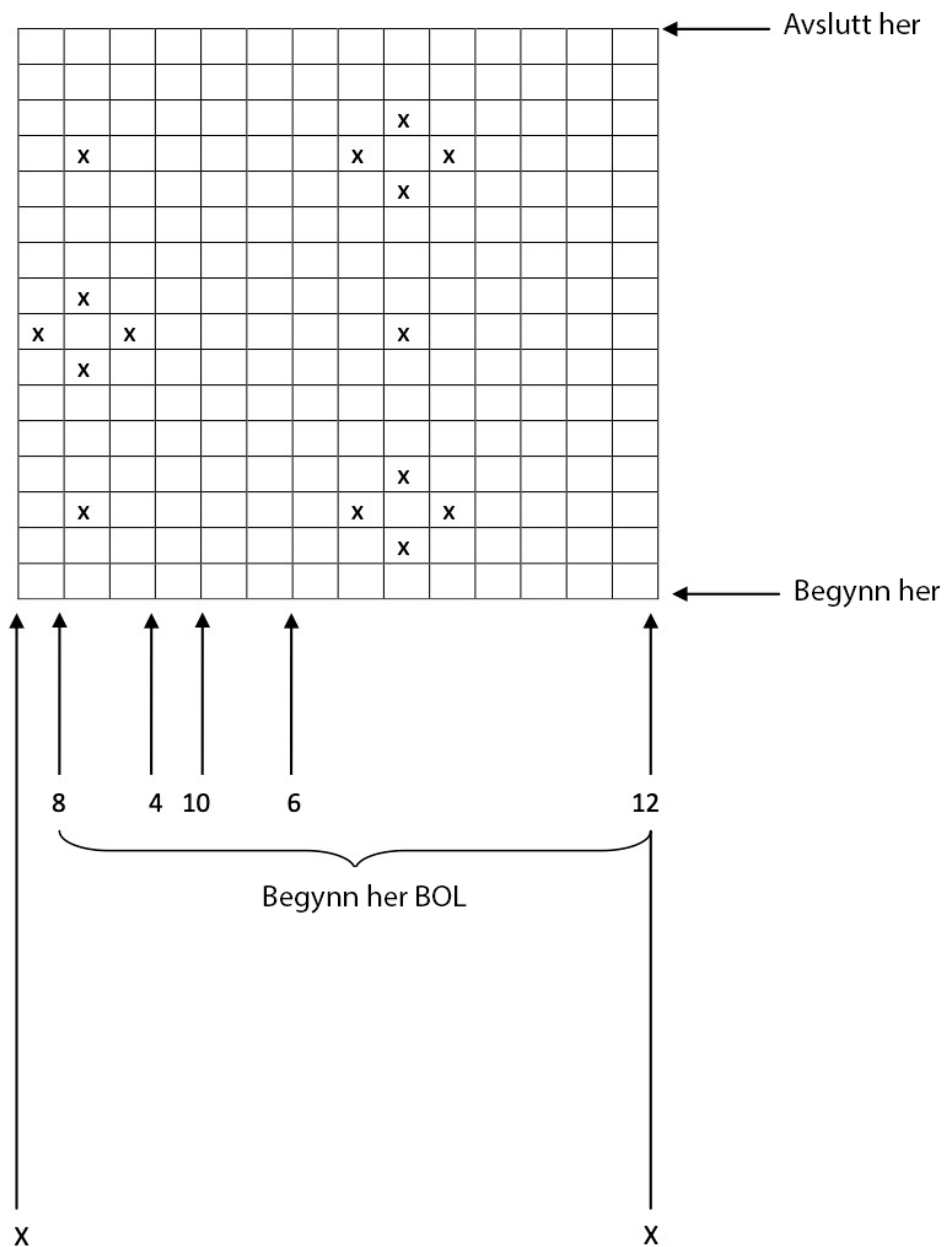

Diagram 1 viser alle pinner. Første pinne er fra RS.

Begynn ved "pilene" for din størrelse,

Pinne: Begynn ved "pil" og strikk det angitte

antall pinner i teksten.

F 2

F 1

Diagram 2

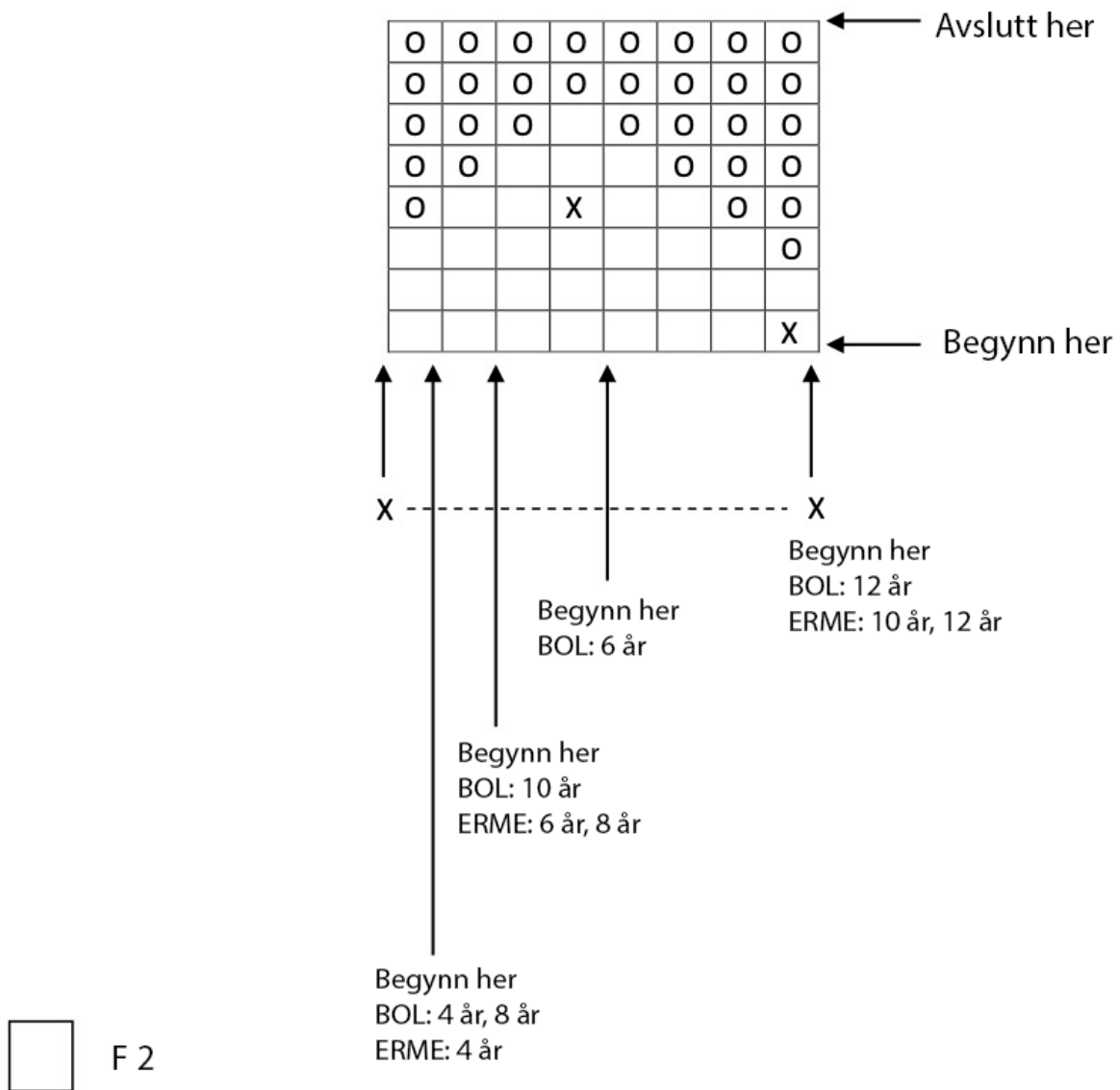
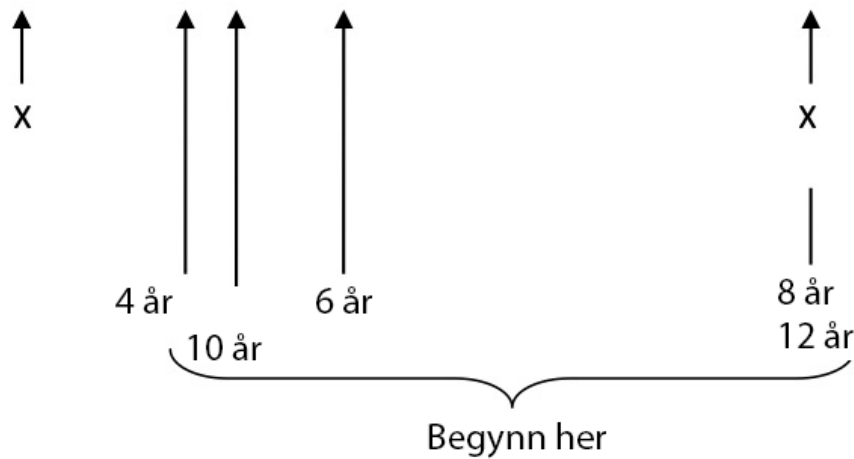
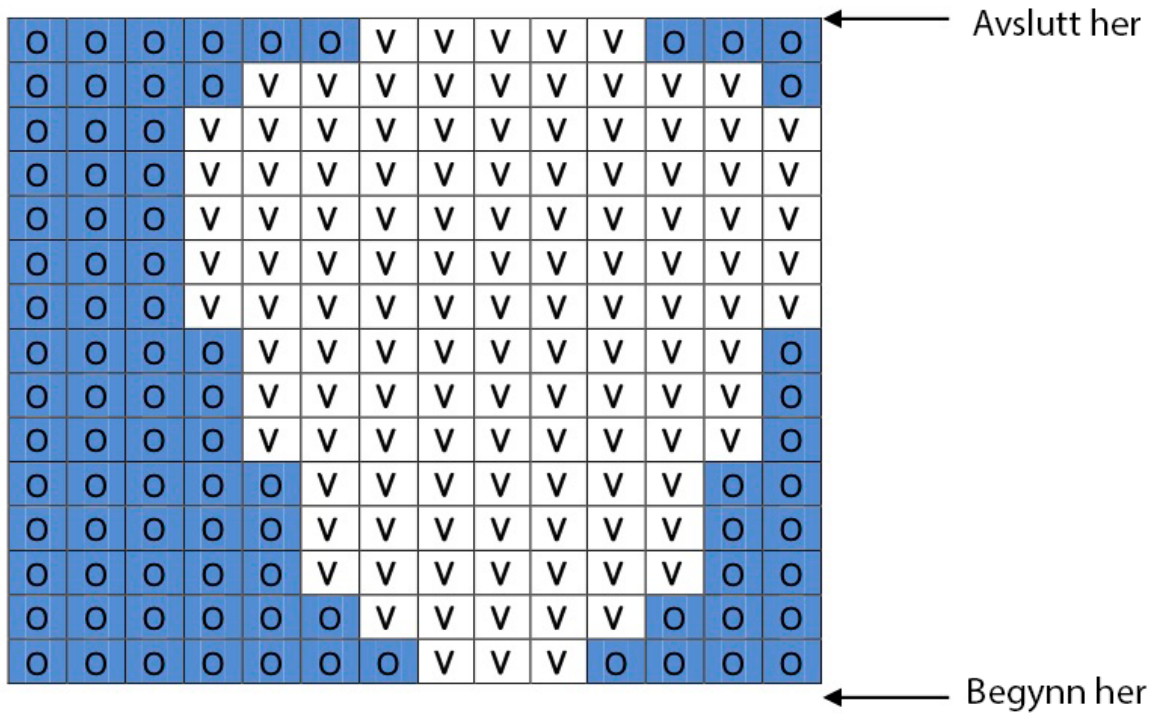

Diagram 2 viser alle pinner. Den første pinnen er fra RS.
 Begynn ved "pilen" for din størrelse.
 Gjenta X-X.
 Pinne: Begynn ved "pil" og strikk det angitte antall pinner i teksten.

Diagram 3



V F 4

O F 3

Diagram 3 viser alle pinner. Den første pinnen er fra RS.
 Begynn ved "pilene" for din størrelse. Gjenta X-X.
 Pinne: Begynn ved "pil" og strikk det angitte antall pinner i teksten.

Diagram 4

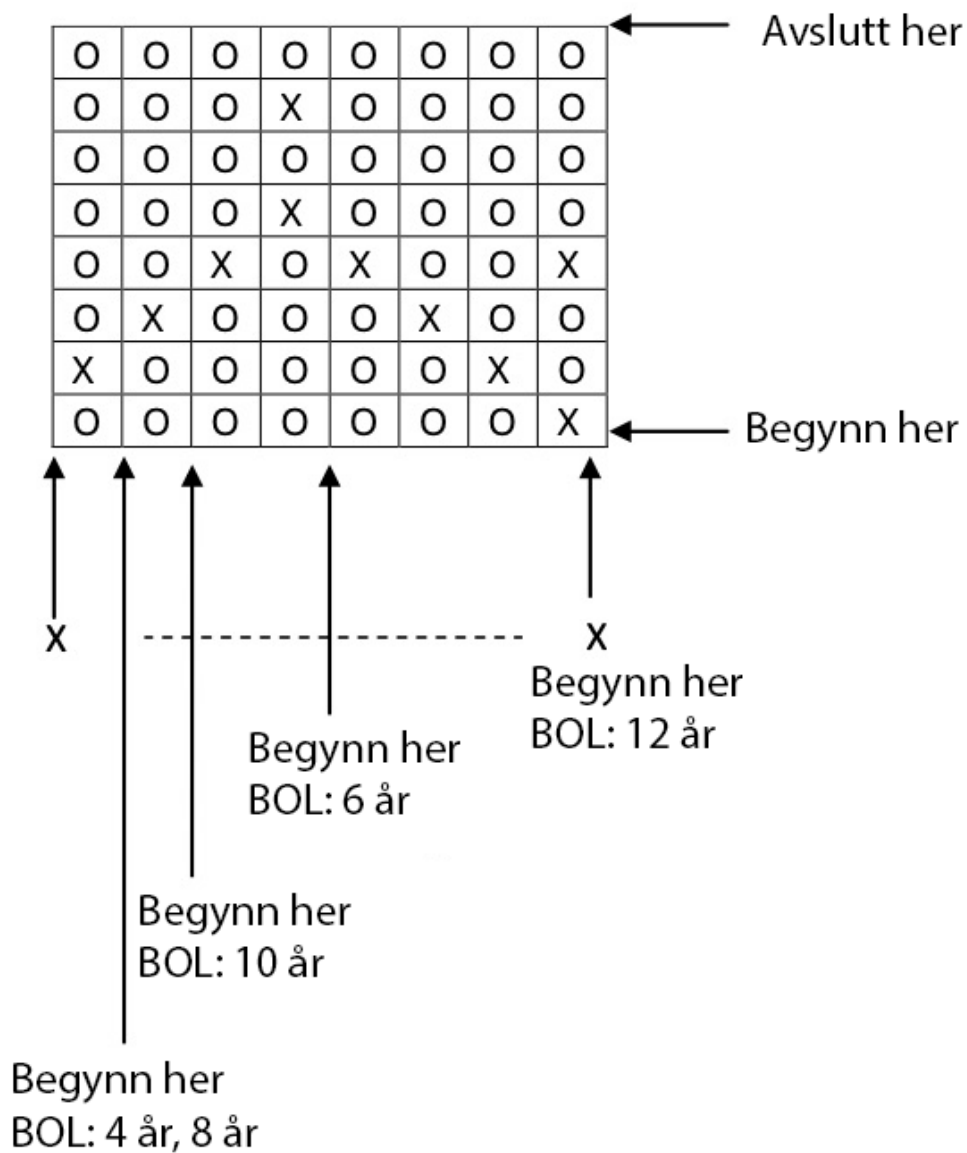

X F 1

○ F 3

Diagram 4 viser alle pinner. Den første pinnen er fra RS.
 Begynn ved "pilene" for din størrelse.
 Gjenta X-X.
 Strikk diagrammet én gang (= 8 pinner)

Broderidiagram

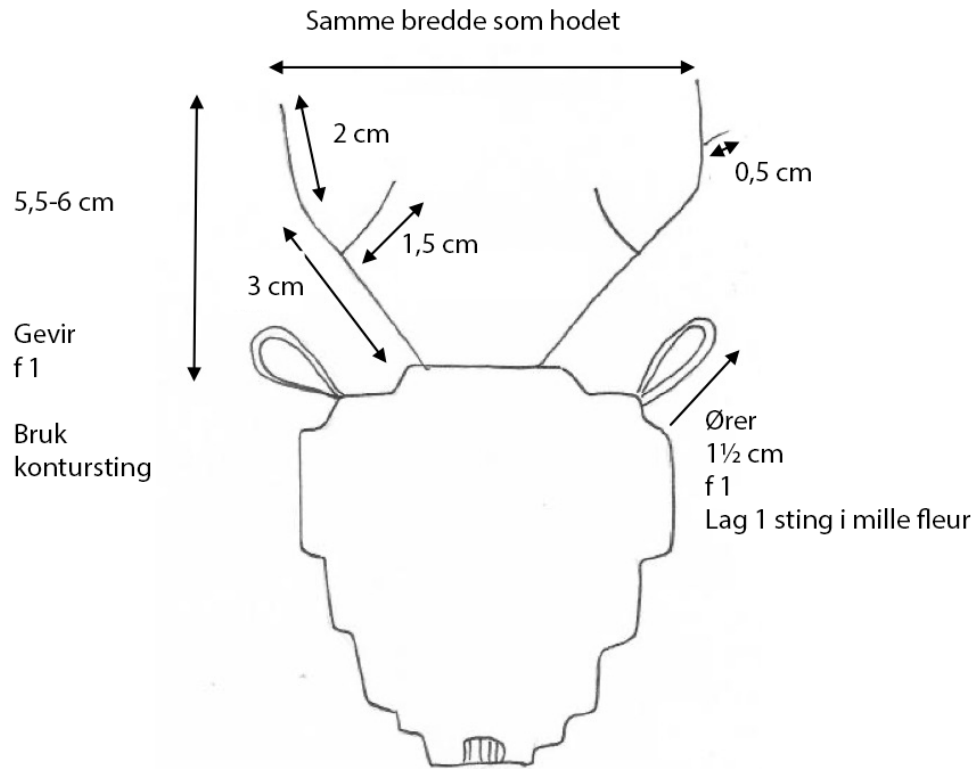

Nese
f 2
Lag loddrette rette sting rundt
en strikket maske i midten

