



**STRIKKEOPPSKRIFT**

# Julius Senior

## Genser

**Design: Sanna Mård Castman | Hobbii Design**

## MATERIALER

2 (3) 3 (3) 4 nøster Malaga # 01 - f 1  
2 (2) 3 (3) 4 nøster Malaga # 06 - f 2  
3 (3) 3 (4) 4 nøster Malaga # 13 - f 3  
1 nøste Fluffy Day # 01 - f 4

Jumperpinner 4 mm og 5 mm  
Rundpinne 4 mm, 40 cm

Ullnål

## GARNKVALITET

 **Malaga**, World of yarn  
100 % premium HB akryl  
100 g = 165 m

 **Fluffy Day**, Hobbii  
100 % akryl  
100 g = 285 m

## STRIKKEFASTHET

10 cm x 10 cm = 17 m x 23 p

## FORKLARINGER

Kantmaske (kantm) = strikk første og siste maske på hver pinne rett.

Økning (ø) = plukk opp lenken mellom 2 masker, vri den og strikk den rett.

## FORKORTELSER

p = pinne(r)  
r = rett  
v = vrang  
RS = rettside(n)  
m = maske(r)  
arb = arbeide(t)  
VS = vrangside(n)

## STØRRELSER:

S (M) L (XL) XXL

## MÅL

**Bryst:** 106 (114) 122 (130) 140 cm

**Lengde:** 68 (70) 72 (74) 76 cm

**Ermelengde:** 49 (50) 50 (51) 51 cm

## OPPSKRIFTSINFORMASJON

Hohoho! Det er på tide å strikke en julegenser. Julius Genser strikkes i separate deler, som så sys sammen. Nese, ører og gevir broderes på til slutt.

## HASHTAGS TIL SOSIALE MEDIER

#hobbiidesign #hobbijuliussenior  
#hobbiichristmassweater

## SPØRSMÅL

Hvis du har spørsmål til oppskriften er du velkommen til å skrive til [kundeservice@hobbii.no](mailto:kundeservice@hobbii.no)

Vennligst oppgi navn og nummer på oppskriften.

Riktig god fornøyelse!

# Oppskrift



## BAKSTYKKE

Legg opp 105 (109) 117 (123) 131 m på jumperpinne 4 mm og f 1. Strikk 21 p ribb: 1 r, 1 vr. Første p er VS. Skift til jumperpinne 5 mm. Strikk glattstrikk innenfor 1 kantm i hver side. På første p felles det jevnt fordelt 10 m = 95 (99) 107 (113) 121 m.

Strikk 12 p.

Neste p (RS): Skift til f 2 og fortsett som følger: Kantm, 0 (1) 2 (1) 2 m glattstrikk, diagram 1 til det er 1 (2) 3 (2) 3 m igjen, 0 (1) 2 (1) 2 m glattstrikk med f 2, kantm. Fullfør diagram 1.

Neste p (RS): skift til fv 3. Strikk 18 (20) 20 (20) 22 p.

Strikk diagram 2 én gang.

Skift til f 3. Strikk 7 p.

Strikk diagram 3 én gang.

Skift til f 3. Strikk 12 p.

Strikk diagram 4 én gang.

Strikk med f 3 arb ut.

OBS! HALSKANT: Når arb måler 65 (67) 69 (71) 73 cm, felles 25 (25) 27 (27) 29 m av midt foran, og hver side strikkes ferdig hver for seg.

### Venstre side:

VS: strikk p ut.

RS: fell av 2 m, strikk p ut.

VS: strikk p ut.

RS: fell av 1 m, strikk p ut.

VS: strikk p ut.

RS: fell av de resterende m.

**Høyre side:** Strikkes på samme måte som venstre side, men speilvendt.

M til halskanten felles av fra VS.

## FORSTYKKE

Strikkes på samme måte som bakstykket.

OBS! Halskant: Når arb måler 60 (62) 64 (66) 68 cm, felles 15 (15) 17 (17) 19 m av midt foran til halskanten. Strikk hver side ferdig hver for seg.

**Høyre side:** Fra RS felles 3-2-1-1-1 m av på annenhver p. VS: strikk p ut .

Fell av m til skulderen på samme måte som på bakstykket.

Venstre side: Strikkes på samme måte som høyre side, men speilvendt. M til halskanten felles av fra VS.

## ERMER

**Les gjennom følgende før du begynner.**

Lag 2 like ermer.

Legg opp 46 (46) 48 (48) 48 m med jumperpinne 4 mm og f 1. Strikk ribb (1 r, 1 vr) innenfor kantm i hver side. Første p er VS. Strikk i alt 21 p. På siste p felles 5 (3) 3 (3) 3 m jevnt fordelt = 41 (43) 45 (45) 45 m. Skift til jumperpinner 5 mm.

Strikk glattstrikk innenfor kantm i hver side som følger:

6 p med f 1.

Diagram 1 over 30 p.

6 p med f 2.

Diagram 2 over 8 p.

F 3 arb ut.

OBS! Når arb måler 9 cm økes m som følger:

\*kantm, 1 ø, strikk til det er 1 m igjen, 1 ø, kantm\*, gjenta fra \* til \* over 7 (7) 7 (5) 5 p.

Gjenta ø-p ytterligere 11 (11) 12 (14) 15 ganger = 65 (67) 71 (75) 77 m. Når arb måler 49 (50) 50 (51) 51 cm felles m av fra VS.

OBS! Når diagram 2 strikkes skal det være strikket 5 (5) 5 (7) 7 ø-p = 51 (53) 55 (59) 59 m.

## MONTERING

Blokk stykkene i riktige mål.

Sy skuldersømmene sammen.

**Halskant: Fra RS med rundpinne 4 mm, 40 cm** og f 3 plukkes det opp 80 (80) 84 (84) 88 m langs halskanten. Strikk 14 p ribb: 1 r, 1 vr. Fell av alle m. Legg halskanten med VS inn og sy sammen.

Sy ermene. Sy erme- og sidesømmene sammen.

**God fornøyelse!**

Sanna



## DIAGRAMMER

Diagram 1

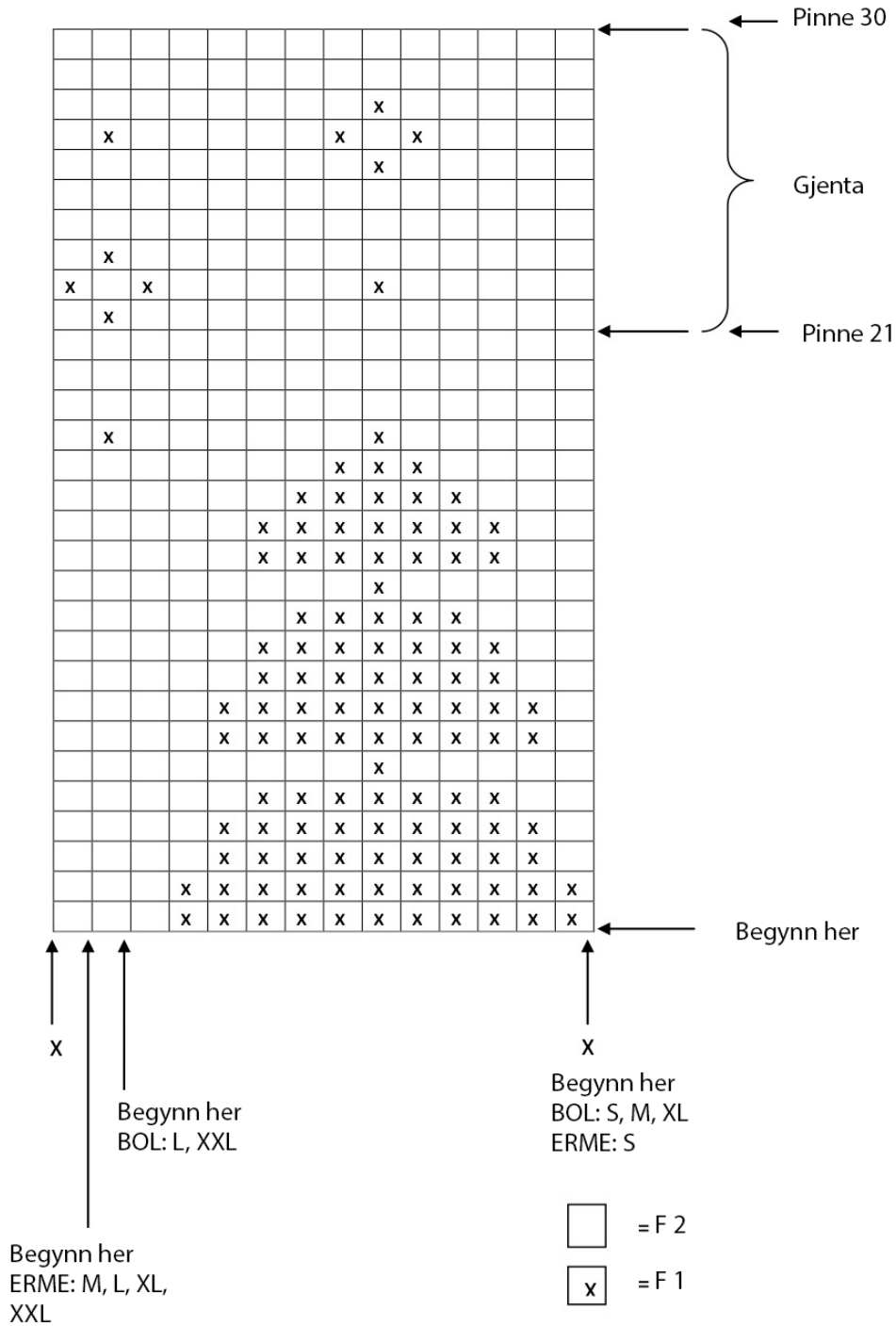
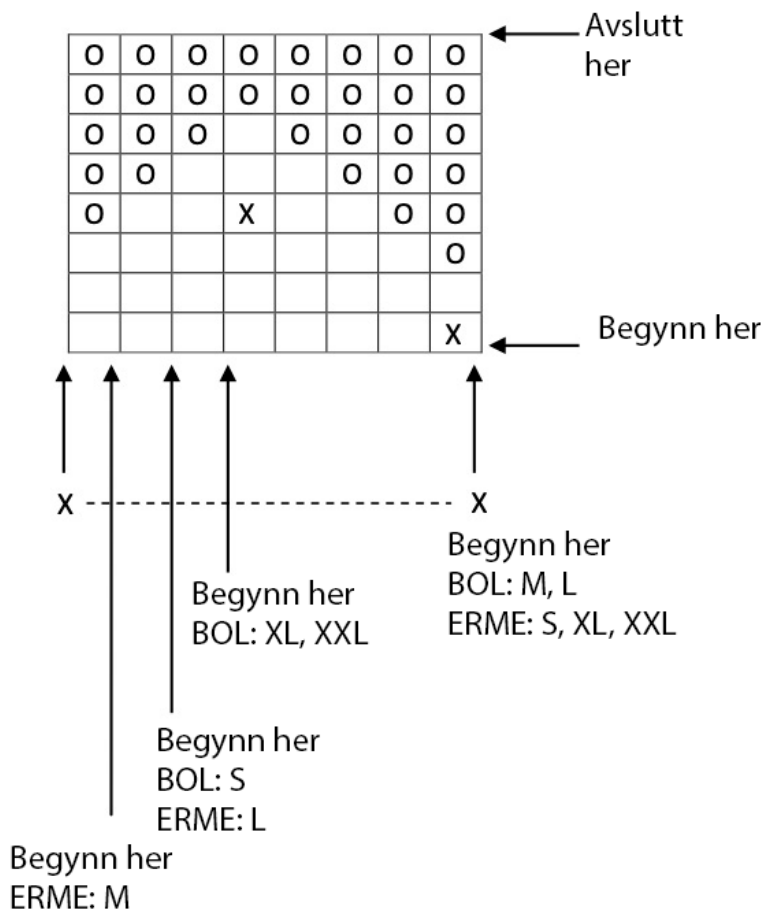

Diagram 1 viser alle pinner. Første pinne er fra RS.  
Begynn ved pilene for din størrelse, gjenta X-X over det  
antall masker som er angitt i teksten.

PINNE: Begynn ved pilen og strikk pinne 1-20. Gjenta  
pinne 21-30 over i alt 20 pinner.

Diagram 2



- F 2
- x F 1
- o F 3

Diagram 2 viser alle pinner. Første pinne er fra RS.  
 Begynn ved pilene. Gjenta X-X.  
 Strikk diagram 2 én gang.

Diagram 3

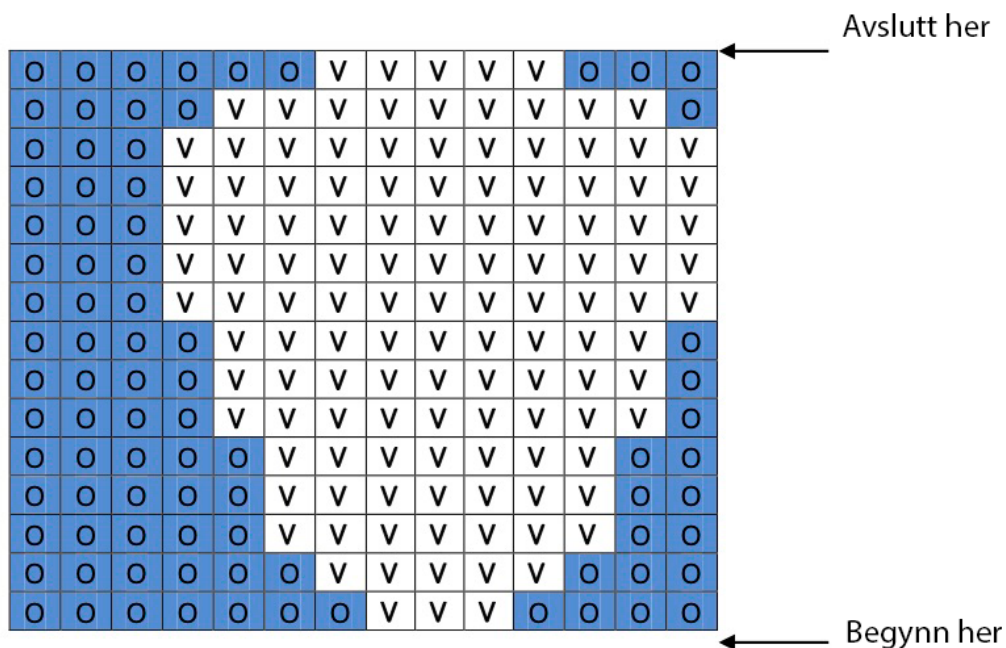

↑  
X  
↑  
Begynn her  
BOL: XL, XXL

↑  
X  
Begynn her  
BOL: S, M, L

- O F 3
- V F 4

Diagram 3 viser alle pinner. Første pinne er fra RS.  
 Begynn ved pilene for din størrelse. Gjenta X-X.  
 Strikk diagrammet én gang.

Diagram 4

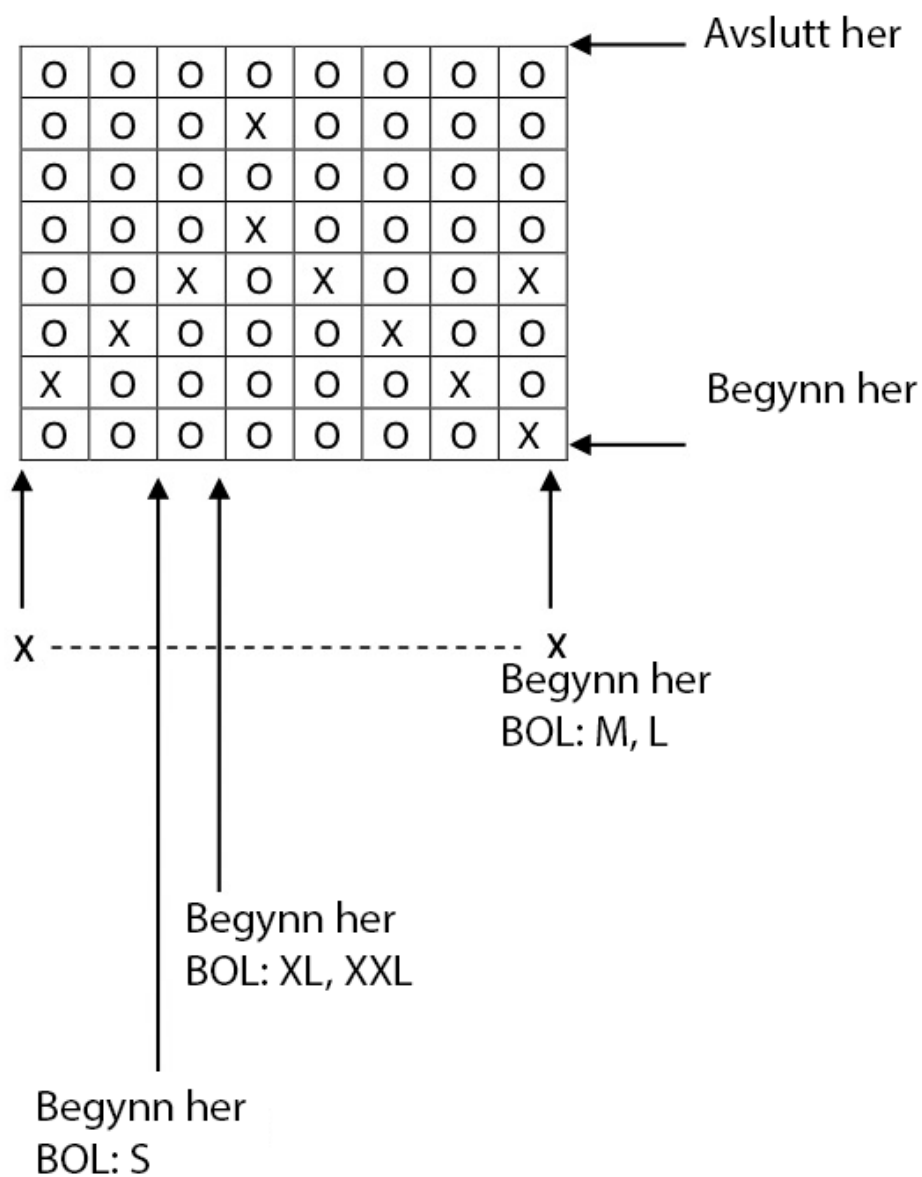

Diagram 4 viser alle pinner.  
Første pinne er fra RS.

X F 1

○ F 3

Begynn ved pilene. Gjenta X-X.  
Strikk diagrammet én gang.



## Broderidiagram

