



HEKLEMØNSTER

Amalie

Genser

Design: Miss Beetle | Hobbii Design

MATERIALER

5 (6) 7 (7) nøster Diablo farge 23
7 (8) 9 (9) nøster Highland Wool farge 19

Heklenål 5 mm

Garn-nål
Maskemarkører
Saks

GARNKVALITET

 **Diablo**, Hobbii
40 % akryl, 30 % mohair, 30 % polyamid
25 g = 225 m

 **Highland Wool**, Hobbii
100 % Peruansk Highland-ull
50 g = 175 m

HEKLEFASTHET

Heklefasthet 1, bole:
10 cm x 10 cm = 17 m x 11 rader

Heklefasthet 2, ermer:
10 cm x 10 cm = 18 m x 12 rader

FORKORTELSER

lm = luftmaske
fm = fastmaske
kjm = kjedemaske
kjm bmb = kjedemaske i bakre maskebue
hst = halvstav
hst bmb = halvstav i bakre maskebue
øk = øke/økning
fell = felle/felling

SPØRSMÅL

Hvis du har spørsmål til oppskriften, er du velkommen til å skrive til kundeservice@hobbii.no
Vennligst oppgi navn og nummer på oppskriften.

Riktig god fornøyelse!

STØRRELSE

S (M) L (XL)

MÅL

Brystmål: 84 (94) 104 (116) cm
Bredde: 51,8 (55,4) 62,7 (66,3) cm
Lengde: 49,5 (50,1) 52 (52,5) cm

MØNSTERINFORMASJON

Amalie-genseren er ideell for en tur i byen. Genseren består av et heklet for- og bakstykke og 2 ermer som hekles sammen i tillegg til ribbekanter på ermer, hals og nederste kant. Designet er inspirert av Amalie-hagen i København og utsikten mot kuppelen til Marmorkirken.

HASHTAGS FOR SOSIALE MEDIA

#hobbiamalie
#hobbiidesign

KJØP GARNET HER

<http://shop.hobbii.no/amalie-genser>



Mønster



INFO OG TIPS

Amalie-genseren består av tre forskjellige deler: forstykket, bakstykket og to ermer. Etter at de er heklet hver for seg, hekles de sammen. Til slutt tilføyes ribbekant nederst på genseren, på ermelingen og i halsutringningen.

Alle delene hekles med to tråder garn: en tråd Highland Wool og en tråd Diabolo.

Bolen (for- og bakstykket) hekles stort sett i halvstaver i bakre maskebue. Ermene er derimot heklet i et blondemønster (en kombinasjon av halvstaver i bakre maskebue, luftmasker og halvstaver i kjedemasker i bakre maskebue). Ribbekanten hekles med kjedemasker i bakre maskebue.

Designet er inspirert av et bedårende sted i København: Amaliehagen. Blondemønsteret midt på bolen og på ermene likner på de abstrakte søylene som pryder hagen. Fargen er valgt som henvisning til Marmorkirkens storslåtte kuppel som er synlig derfra. Ha på deg genseren, og drøm at du spaserer rundt i den vakre danske storbyhagen.

Hst kjm kbml

hst kjm kbml = Kast, gå gjennom bakre løkke på neste m, kast og trekk gjennom m, trekk så tråden gjennom de to siste løkkene på nålen (uten å gjøre et kast). Youtube:

<https://youtu.be/bnpqmTed7hs>

Heklefasthet

Grunnet de to forskjellige masketyper, har vi to forskjellige heklefastheter.

- Heklefasthet 1:
Heklefastheten på bolen er 10 cm x 10 cm = 17 m x 11 rader.



For å finne heklefastheten, hekler du en prøvelapp på 20 masker x 11 rader.

Legg opp 21 l.

1. rad: Hekle 1 hst i andre lm, 19 hst, 1 lm, snu.

2. rad: Hekle 19 hst bmb, 1 hst, 1 lm, snu.

Gjenta 2. rad til du har 14 rader. Klipp tråden.

Mål opp en 10 cm rute i midten av prøvelappen. Det skal være 17 m x 11 rader.

- Heklefasthet 2:
Heklefastheten på ermene er 10 cm x 10 cm = 18 m x 12 rader.

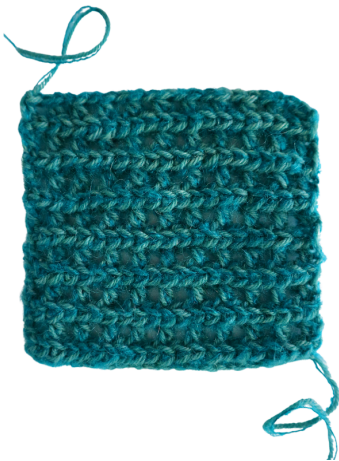

For å sjekke heklefastheten, hekler du en prøvelapp på 21 masker x 14 rader.

Legg opp 22 lm.

1. rad: Hekle 1 hst i andre lm, 1 lm, [1 hst bmb, 1 lm, HO 1 m] 9 ganger, 1 hst, 1 lm, snu.

2. rad: Hekle 20 hst kjm kbml, 1 hst kjm, 1 lm, snu.

3. rad: [Hekle 1 hst bmb, 1 lm, HO 1 m] 10 ganger, 1 hst, 1 lm, snu.

Gjenta 2. og 3. rad til du har 14 rader.

Mål opp en 10 cm stor rute i midten av prøvelappen. Det skal være 18 m x 12 rader.

Mål

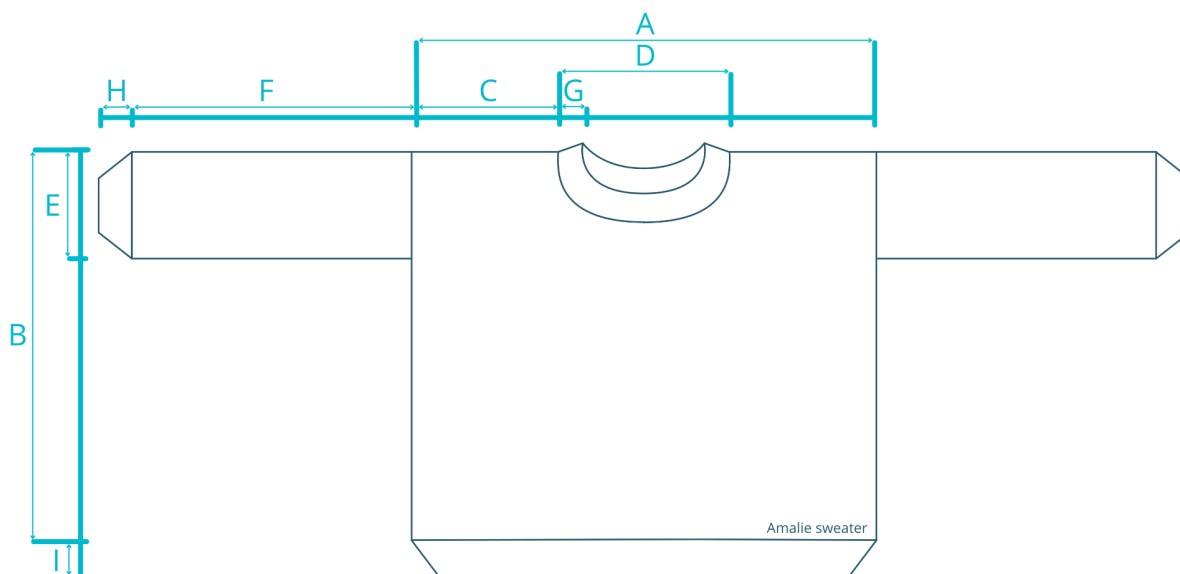

		S	M	L	XL
A	Bredde	51,8 cm	55,4 cm	62,7 cm	66,3 cm
B	Lengde*	47 cm	47,6 cm	49,4 cm	50 cm
C	Skulderbredde	14,5 cm	16,3 cm	18,1 cm	20 cm
D	Halsåpning	22,7 cm	22,7 cm	26,3 cm	26,3 cm
E	Ermehulldybde/ ermevidde	17,5 cm	18,3 cm	19,1 cm	20,8 cm
F	Ermelengde*	38,3 cm	39,4 cm	38,3 cm	35 cm
G	Halslinning-ribbekant	3,8 cm			
H	Ribbekant ermer / Ermelinning	3.2 cm			
I	Ribbekant nederst	2.5 cm			

*Uten ribbekanten

FORSTYKKET

Her hekles det frem og tilbake. Dette stykket består av 5 deler: høyre skulder, halsutringningsfelling, midtdelen på genseren, halsutringningsøkning og venstre skulder. Du kan bruke maskemarkører for å merke den første masken i hver del – det hjelper deg i masketellingen.



Høyre skulder (når du har på deg plagget)

Legg opp 81 (82) 85 (86) lm.

1. rad: Hekle 1 hst i andre lm. Hekle 79 (80) 83 (84) hst. 1 lm og snu.

2. rad: Hekle 79 (80) 83 (84) hst bmb, 1 hst. 1 lm og snu.

Gjenta 2. rad til du kommer til 16 (18) 20 (22) rad. Så fortsetter du med «Felling til halsutringningen».

Felling til halsutringning

1. rad: Hekle 72 hst i bmb, 1 hst. 1 lm og snu.

2. rad: Fell 1 hst bmb, 70 hst bmb, 1 hst. 1 lm og snu.

3. rad: Hekle 70 hst bmb, fell 1 hst. 1 lm og snu.

4. rad: Fell 1 hst bmb, 68 hst bmb, 1 hst. 1 lm og snu.

5. rad: 68 hst bmb, Fell 1 hst. 1 lm og snu.

6. rad: Fell 1 hst i bmb, 66 hst bmb, 1 hst. 1 lm og snu.

7. rad: Hekle 67 hst bmb, 1 hst. 1 lm og snu.

Gjenta 7. rad frem til rad 10 (10) 12 (12). Fortsett så med «Midtdelen av genseren».

Midtdelen av genseren

1. rad: 2 hst bmb, 1 lm, hopp over 1 maske [1 hst bmb, 1 lm, hopp over 1 maske] 32 ganger, 1 hst. 1 lm og snu.

2. rad: 67 hst kjm kbml, 1 hst kjm. 1 lm og snu.

3. rad: 2 hst bmb, 1 lm, hopp over 1 maske [1 hst bmb, 1 lm, hopp over 1 maske] 32 ganger, 1 hst. 1 lm og snu.

4. rad: 67 hst kjm kbml, 1 hst kjm, 1 lm og snu.

5. rad: 2 hst bmb, 1 lm, hopp over 1 maske [1 hst bmb, 1 lm, hopp over 1 maske] 32 ganger, 1 hst. 1 lm og snu.

6. rad: 67 hst kjm kbml, 1 hst kjm. 1 lm og snu.

7. rad: 67 hst bmb, 1 hst. 1 lm og snu.

Gjenta 7. rad til rad 10 (10) 12 (12). Fortsett så til «Økning ved halsutringningen».

Økning ved halsutringningen

1. rad: 67 hst bmb, øk 1 hst. 1 lm og snu.

2. rad: Øk 1 hst bmb, 67 hst bmb, 1 hst. 1 lm og snu.

3. rad: 69 hst bmb, øk 1 hst. 1 lm og snu.

4. rad: Øk 1 hst bmb, 69 hst bmb, 1 hst. 1 lm og snu.

5. rad: 71 hst bmb, øk 1 hst. Hekle 8 (9) 12 (13) lm og snu.

Fortsett så med «Venstre skulder»-instruksjonene.

Venstre skulder

1. rad: 1 hst i andre lm, 6 (7) 10 (11) hst, 72 hst bmb, 1 hst. 1 lm og snu.

2. rad: Hekle 79 (80) 83 (84) hst bmb, 1 hst. 1 lm og snu.

Gjenta 2. rad til rad 16 (18) 20 (22). Ikke hekle 1 lm i siste rad, klipp tråden.

BAKSTYKKET

Her hekles det frem og tilbake. Delen består av 4 seksjoner: høyre skulder, felling ved halsutringningen, økning ved halsutringningen og venstre skulder. Du kan sette maskemarkører på første maske av hver seksjon – dette hjelper til med masketellingen.



Høyre skulder (når du har på deg genseren)

Gjenta instruksjonene fra «Høyre skulder» på forstykket.

Felling ved halsutringningen

1. rad: Hekle 76 (77) 80 (81) hst bmb, 1 hst. 1 lm og snu.

2. rad: Fell 1 hst bmb, 74 (75) 78 (79) hst bmb, 1 hst. 1 lm og snu.

3. rad: Hekle 74 (75) 78 (79) hst bmb, fell 1 hst. 1 lm og snu.

4. rad: Hekle 74 (75) 78 (79) hst bmb, 1 hst. 1 lm og snu.

Gjenta 4. rad til rad 23 (23) 27 (27). Fortsett så med «Økning ved halsutringningen».

Økning ved halsutringningen

1. rad: Øk 1 hst bmb, 73 (74) 77 (78) hst bmb, 1 hst. 1 lm og snu.
 2. rad: Hekle 75 (76) 79 (80) hst bmb, øk 1 hst. Hekle 4 lm og snu.
- Fortsett med instruksjonene til «Venstre skulder».

Venstre skulder

1. rad: 1 hst i andre lm, 2 hst, hekle 76 (77) 80 (81) hst bmb, 1 hst. 1 lm og snu.
 2. rad: Hekle 79 (80) 83 (84) hst bmb, 1 hst. 1 lm og snu.
- Gjenta 2. rad til rad 16 (18) 20 (22). Ikke hekle 1 lm på enden av siste rad, klipp tråden.

ERMER

Hekle frem og tilbake. Lag to stykker.

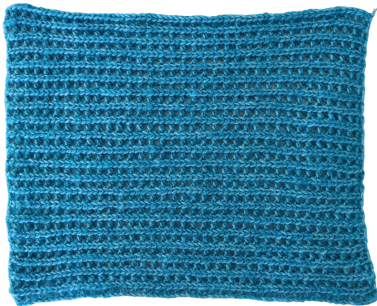

Hekle 70 (72) 70 (64) lm.

1. rad: 1 hst i andre lm, 1 lm og HO 1 m, [1 hst, 1 lm og HO 1 m] 33 (34) 33 (30) ganger, 1 hst. 1 lm og snu.
 2. rad: Hekle 68 (70) 68 (62) hst kjm bmb, 1 hst kjm. 1 lm og snu.
 3. rad: [1 hst bmb, 1 lm og HO 1 m] 34 (35) 34 (31) ganger. 1 hst. 1 lm og snu.
- Gjenta 2. og 3. rad til rad 42 (44) 46 (50). Ikke hekle 1 lm på enden av siste rad, klipp tråden.

MONTERING

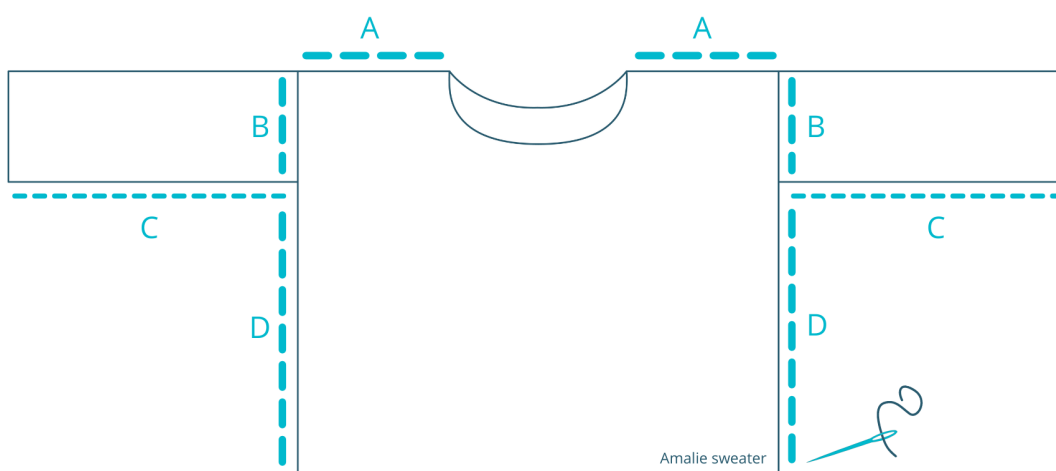

Bruk en garn-nål og én tråd Highland Wool – ikke bruk en tråd Diablo i tillegg når du monterer. Sy med usynlige sting.

Sy sammen for- og bakstykket ved skuldrene (A). Brett så hvert erme og sy dem på begge sidene i ermehullet (B), og la det være åpent nederst. Sy sammen den åpne siden av ermene (C). Til slutt syr du sammen for- og bakstykket på sidene (D).

RIBBEKANTER



Nedre ribbekant

Fest garnet nederst på den ene siden. Hekle fm jevnt langs kanten til du kommer tilbake til den første m. Prøv med 3 fm i annenhver rad på for- og bakstykket. Hekle en kjm i første m.

Hekle 7 lm.

1. rad: Hekle 1 kjm i andre lm, 5 kjm. Fest med 2 kjm i de neste 2 m på kanten. Snu

2. rad: Hekle 5 kjm i bmb, 1 kjm. 1 lm og snu.

3. rad: Hekle 6 kjm bmb. Fest med 1 kjm i forrige maske du heklet på kanten og hekle 1 kjm i neste maske på kanten. Snu

4. rad: Hekle 5 kjm i bmb, 1 kjm. 1 lm og snu.

5. rad: Hekle 6 kjm i bmb. Fest med 2 kjm i de neste to m på kanten. Snu

Gjenta 2.-5. rad til du er ferdig med alle maskene langs kanten nederst. Klipp tråden, og la det være igjen en lang trådende til å sy med.

Fest enden på ribbekanten til starten og klipp tråden.

Ermer / Ermelinning

Fest garnet på den ene siden av ermelingen. Hekle fm jevnt rundt til du kommer til den første masken. Prøv med 1 fm for hver rad i ermet. Hekle kjm i første m.

Hekle 9 lm.

1. rad: Hekle 1 kjm i andre lm, 7 kjm. Fest med 2 kjm i de neste to m på kanten.

2. rad: Hekle 8 kjm i bmb. 1 lm og snu.

3. rad: Hekle 8 kjm i bmb. Fest med 2 kjm i de neste 2 m på kanten.

Gjenta 2. og 3. rad til du kommer rundt ermelingen. Klipp tråden, og la det være igjen en lang trådende til å sy med.

Fest enden til startmasken til ermelingen og klipp tråden.

Repetér dette på det andre ermet.

Hals

Fest garnet på den ene siden av halsutringningen. Hekle fm jevnt rundt halsutringningen til du kommer tilbake til startmasken. Prøv med 3 fm for hver tredje rad og 1 fm per m i halsutringningen. Hekle kjm i første m.

Hekle 19 lm.

1. rad: Hekle 1 kjm i andre lm, 17 kjm. Fest med 2 kjm i de neste 2 m på kanten.

2. rad: Hekle 18 kjm i bmb. 1 lm og snu.

3. rad: Hekle 18 kjm i bmb. Fest med 2 kjm i de neste 2 m på kanten.

Gjenta 2. og 3. rad til du kommer helt rundt halsutringningen. Klipp tråden, og la det være igjen en lang trådende til å sy med.



Hekle sammen enden av halsen til startmasken. Brett inn halsen, og sy kanten på halsutringningen – der bak- og forstykkene ender og halsen begynner. Klipp tråden.

God fornøyelse!

Beatriz Cánovas · Miss Beetle

