



HEKLEOPPSKRIFT

# Ifach

Genser

Design: Miss Beetle | Hobbii Design

## MATERIALER

2 (2) 2 (3) nøster Fluffy Day farge 02  
1 (1) 1 (1) nøste Fluffy Day farge 06  
2 (2) 2 (3) nøster Fluffy Day farge 26

Heklenål 5 mm

Ullnål

Saks

## GARNKVALITET

 **Fluffy Day**, Hobbii

100 % Akryl

100 g = 285 m

## HEKLEFASTHET

10 cm x 10 cm = 15 m x 15 rader

## FORKORTELSER

lm = luftmaske

hst = halvstav kjedemaske

hst kjm kbmb = halvstav kjedemaske kun i

bakre maskebue

kjm = kjedemaske

kjm kbmb = kjedemaske kun i bakre

maskebue

fm = fastmaske

## STØRRELSE

S (M) L (XL)

## MÅL

**Byste:** 84 (94) 104 (116) cm

**Bredde:** 50.6 (56) 61.4 (66.3) cm

**Lengde:** 53.3 (54.6) 57.3 (58.6) cm

## OPPSKRIFTSINFORMASJON

Ifach genseren er plagget du vil bruke når du vil føle deg både varm og stilig. Den lages ved å hekle et forstykke, et bakstykke og to ermer, sammenføye dem og hekle en halsribb. Designet er inspirert av utsikten over Ifach-klippen i Calpe fra en rullesteinstrand og dens farger.

## HASHTAGS TIL SOSIALE MEDIER

#hobbiidesign #hobbiifach #hobbiielements

## KJØP GARNET HER

<https://shop.hobbii.no/ifach-genser>

## SPØRSMÅL

Hvis du har spørsmål til oppskriften er du velkommen til å skrive til

[kundeservice@hobbii.no](mailto:kundeservice@hobbii.no)

Vennligst oppgi navn og nummer på oppskriften.

Riktig god fornøyelse!

# Oppskrift



## INFO OG TIPS

Ifach genseren består av tre ulike paneler: forstykke, bakstykke og to ermer. Delene sammenføres etter at de er heklet ferdig. Til slutt hekles det en ribb rundt halskanten.

Bolen (for- og bakstykket) hekles i hovedsak med halvstav kjedemasker kun i bakre maskebue. Panelene har en vrangbord som hekles vekselvis i halvstav kjedemasker kun i bakre maskebue og kjedemasker kun i bakre maskebue, i like og ulike rader, avhengig av hvorvidt du hekler på for- eller bakstykket.

Ermene hekles for det meste i halvstav kjedemasker kun i bakre maskebue. De har en vrangbord som i hovedsak hekles i kjedemasker kun i bakre maskebue.

Vrangborden i halsen hekles i kjedemasker kun i bakre maskebue.

Slik hekles maskene:

- **Kjedemaske:** stikk inn nålen i masken, kast, trekk opp en løkke og trekk den gjennom løkken på nålen.
  - Hvis oppskriften sier kjm **kbmb**, så betyr det at denne masken skal hekles ved å stikke inn nålen kun i **bakre** løkke.
- **Halvstav kjedemaske:** kast, stikk inn nålen i masken, kast, trekk opp en løkke og trekk den gjennom to løkker på nålen.
  - Hvis oppskriften sier hst kjm **kbmb**, så betyr det at denne masken skal hekles ved å stikke inn nålen kun i **bakre** løkke.
- **Fastmaske:** stikk inn nålen i masken, kast og trekk opp en løkke. Kast og trekk gjennom to løkker på nålen.

## Fargemønster

Genseren hekles med intarsia-teknikk i tre farger:

- Farge A: Fluffy Day 02, Ecrú
- Farge B: Fluffy Day 26, Seafoam
- Farge C: Fluffy Day 06, Prussian Blue

Fargedigrammer for hver størrelse finnes i slutten av oppskriften. Disse diagrammene representerer intarsia-fargemønsteret som må gjøres i hver størrelse på både for- og bakstykket.

Intarsiaen på ermene er enklere, slik at du ikke trenger noe diagram. Bokstaven som indikerer fargen du skal bruke, vil istedet dukke opp i mønsteret rett før antall masker som skal hekles i den fargen. Her er et eksempel:

*Rad 1: **Farge B** 1 kjm i den andre lm fra nålen, 7 kjm, 20 (20) 18 (14) hst kjm. **Farge A** 38 hst kjm. 1 lm og vend.*

I den viste raden skal du hekle 8 kjm i farge B (disse hører til vrangborden). Uten å bytte farge hekler du 20 (20) 18 (14) hst kjm. Så hekler du 38 hst kjm i farge A.

### Hvordan bytte farge:

Du bytter alltid farge i hst kjm (aldri i kjm).

Når du hekler den siste hst kjm i en farge, skal du ikke hekle den ferdig i den fargen (fargebyttet skjer midt i masken) og gjør ytterligere et kast i begynnelsen (slik kan du etterlate tråden foran arbeidet når du slipper den). Det vil si:

- Hst kjm kbmb for å bytte farge: kast, gjør et nytt kast (tre løkker på nålen), stikk inn nålen i den bakre løkken, trekk opp en løkke i den nye fargen og trekk den gjennom tre løkker på nålen.



Noen ganger må du bytte farge der du etterlot tråden på forrige rad. Andre ganger møter du imidlertid disse situasjonene:

- Du må bytte farge før du når punktet hvor du etterlot tråden på forrige rad. I dette tilfellet hekler du som normalt: trekk opp en løkke i den nye fargen og pass på at tråden fra der den ble sluppet til den nye masken ikke er for stram. Deretter hekler du over denne tråden for å skjule den.



- Du må bytte farge etter punktet hvor du etterlot tråden på forrige rad. I dette tilfellet, når du møter tråden i den nye fargen, tar du den med deg og hekler over den (slik at den skjules) til du når hst kjm der du skal bytte farge. Deretter hekler du som normalt.



Designet er inspirert av Peñón de Ifach, en vakker naturpark ved kysten i Calpe, en middelhavsby. Intarsia fargemønsteret på genseren minner om utsikten over Ifach klippen og havet fra en rullesteinstrand ved foten av den.

## PRØVELAPP

Heklefastheten er 10 cm x 10 cm = 15 m x 15 rader.



For å teste heklefastheten din, hekle en lapp på 20 masker x 20 rader.

21 lm

Rad 1: 1 hst kjm i den andre lm, 19 hst kjm. 1 lm og vend.

Rad 2: 19 hst kjm kbmb, 1 hst kjm. 1 lm og vend.

Gjenta rad 2 til rad 20. Avslutt.

Mål opp en rute på 10 cm x 10 cm i midten av prøven. Du skal ha 15 m x 15 rader.

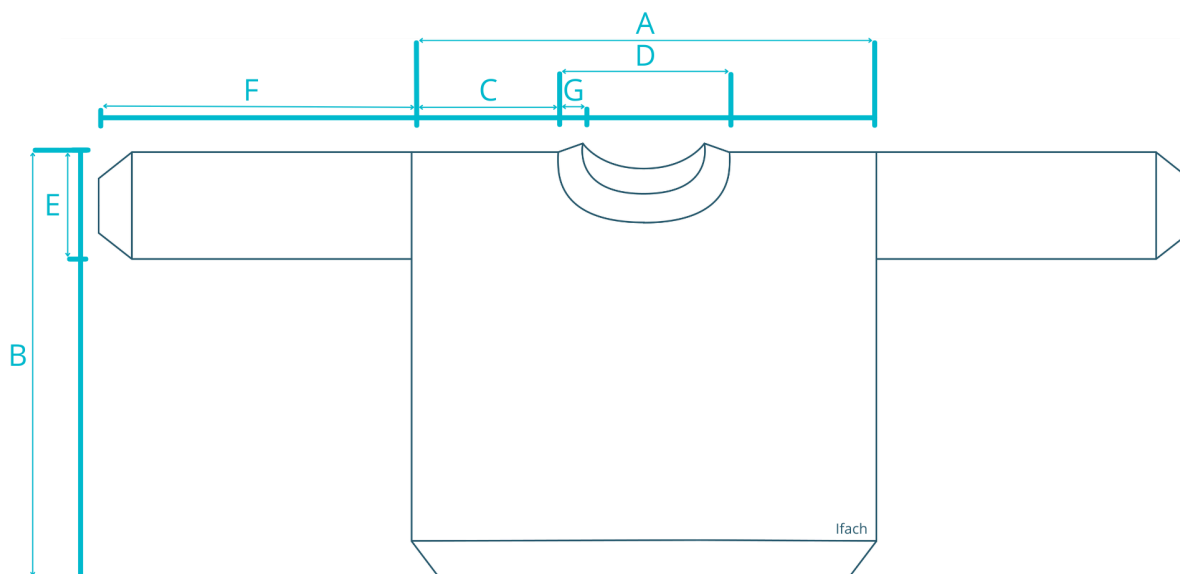
**MÅL**

		S	M	L	XL
<b>A</b>	Bredde	<b>50.6 cm</b>	<b>56 cm</b>	<b>61.3 cm</b>	<b>66.6 cm</b>
<b>B</b>	Lengde	<b>53.3 cm</b>	<b>54.6 cm</b>	<b>57.3cm</b>	<b>58.6 cm</b>
<b>C</b>	Skulderbredde	<b>16 cm</b>	<b>18.6 cm</b>	<b>20 cm</b>	<b>22.6 cm</b>
<b>D</b>	Halsvidde*	<b>18.6 cm</b>	<b>18.6 cm</b>	<b>21.3 cm</b>	<b>21.3 cm</b>
<b>E</b>	Ermehullsdybde / ermebredde	<b>15.3 cm</b>	<b>16 cm</b>	<b>17.3 cm</b>	<b>18.6 cm</b>
<b>F</b>	Ermelengde	<b>44 cm</b>	<b>44 cm</b>	<b>42.6 cm</b>	<b>40 cm</b>
<b>G</b>	Halsribb	<b>9 cm</b>			

\*Uten halsribb

## FORSTYKKE

Hekle frem og tilbake. Dette stykket består av 3 deler: høyre skulder, halsringning og venstre skulder. Følg fargedagrammet for størrelsen din for å se hvilke farger du skal bruke på hver rad.



### Høyre skulder (når du har genseren på)

81 (83) 87 (89) lm

Rad 1: 1 kjm i den andre lm fra nålen, 9 kjm, 70 (72) 76 (78) hst kjm. 1 lm og vend.

Rad 2: 79 (81) 85 (87) hst kjm kbmb, 1 hst kjm. 1 lm og vend.

Rad 3: 10 kjm kbmb, 69 (71) 75 (77) hst kjm kbmb, 1 hst kjm. 1 lm og vend.

Gjenta rad 2 og 3 til rad 24 (28) 30 (34). *Merk deg at du skal avslutte på en lik rad, så du må hekle den som rad 2.*

### Forming av halsen

Rad 25 (29) 31 (35): 10 kjm kbmb, 64 (66) 70 (72) hst kjm kbmb. 1 lm og vend. *Merk at 6 masker etterlates ubearbeidet.*

Rad 26 (30) 32 (36): 73 (75) 79 (81) hst kjm kbmb, 1 hst kjm. 1 lm og vend.

Rad 27 (31) 33 (37): 10 kjm kbmb, 62 (64) 68 (70) hst kjm kbmb. 1 lm og vend. *Merk at 2 masker etterlates ubearbeidet.*

Rad 28 (32) 34 (38): 71 (73) 77 (79) hst kjm kbmb, 1 hst kjm. 1 lm og vend.

Rad 29 (33) 35 (39): 10 kjm kbmb, 60 (62) 66 (68) hst kjm kbmb. 1 lm og vend. *Merk at 2 masker etterlates ubearbeidet.*

Rad 30 (34) 36 (40): 69 (71) 75 (77) hst kjm kbmb, 1 hst kjm. 1 lm og vend.

Rad 31 (35) 37 (41): 10 kjm kbmb, 58 (60) 64 (66) hst kjm kbmb. 1 lm og vend. *Merk at 2 masker etterlates ubearbeidet.*

Rad 32 (36) 38 (42): 67 (69) 73 (75) hst kjm kbmb, 1 hst kjm. 1 lm og vend.

Rad 33 (37) 39 (43): 10 kjm kbmb, 58 (60) 64 (66) hst kjm kbmb. 1 lm og vend.

Gjenta rad 32 (36) 38 (42) og 33 (37) 39 (43) til rad 46 (50) 56 (60).

Rad 47 (51) 57 (61): 10 kjm kbmb, 58 (60) 64 (66) hst kjm kbmb. **3 lm** og vend.

Rad 48 (52) 58 (62): 1 hst kjm i den andre lm fra nålen, 1 hst kjm, 67 (69) 73 (75) hst kjm kbmb, 1 hst kjm. 1 lm og vend.

Rad 49 (53) 59 (63): 10 kjm kbmb, 60 (62) 66 (68) hst kjm kbmb. **3 lm** og vend.

Rad 50 (54) 60 (64): 1 hst kjm i den andre lm fra nålen, 1 hst kjm, 69 (71) 75 (77) hst kjm kbmb, 1 hst kjm. 1 lm og vend.

Rad 51 (55) 61 (65): 10 kjm kbmb, 62 (64) 68 (70) hst kjm kbmb. **3 lm** og vend.

Rad 52 (56) 62 (66): 1 hst kjm i den andre lm fra nålen, 1 hst kjm, 71 (73) 77 (79) hst kjm kbmb, 1 hst kjm. 1 lm og vend.

### Venstre skulder

Rad 53 (57) 63 (67): 10 kjm kbmb, 64 (66) 70 (72) hst kjm kbmb. **7 lm** og vend.

Rad 54 (58) 64 (68): 1 hst kjm i den andre lm fra nålen, 5 hst kjm, 73 (75) 79 (81) hst kjm kbmb, 1 hst kjm. 1 lm og vend.

Rad 55 (59) 65 (69): 10 kjm kbmb, 69 (71) 75 (77) hst kjm kbmb, 1 hst kjm. 1 lm og vend.

Rad 56 (60) 66 (70): 79 (81) 85 (87) hst kjm kbmb, 1 hst kjm. 1 lm og vend.

Gjenta rad 55 (59) 65 (69) og 56 (60) 66 (70) til rad 76 (84) 92 (100). Ikke hekle 1 lm på slutten av siste rad. Klipp tråden.

### BAKSTYKKE

Hekle frem og tilbake. Dette stykket består av 3 deler: venstre skulder, halsringning og høyre skulder. Følg fargedigrammet for størrelsen din for å se hvilke farger du skal bruke på hver rad.





### Venstre skulder (når du har genseren på)

81 (83) 87 (89) lm.

Rad 1: 1 kjm i den andre lm fra nålen, 9 kjm, 70 (72) 76 (78) hst kjm. 1 lm og vend.

Rad 2: 79 (81) 85 (87) hst kjm kbmb, 1 hst kjm. 1 lm og vend.

Rad 3: 10 kjm kbmb, 69 (71) 75 (77) hst kjm kbmb, 1 hst kjm. 1 lm og vend.

Gjenta rad 2 og 3 til rad 24 (28) 30 (34). *Merk at du skal avslutte med en lik rad, så du må hekle den som rad 2.*

### Forming av halsen

Rad 25 (29) 31 (35): 10 kjm kbmb, 68 (70) 74 (76) hst kjm kbmb. 1 lm og vend. *Merk at 2 masker etterlates ubearbeidet.*

Rad 26 (30) 32 (36): 77 (79) 83 (85) hst kjm kbmb, 1 hst kjm. 1 lm og vend.

Rad 27 (31) 33 (37): 10 kjm kbmb, 68 (70) 74 (76) hst kjm kbmb. 1 lm og vend.

Gjenta rad 26 (30) 32 (36) og 27 (31) 33 (37) til rad 52 (56) 62 (66).

### Høyre skulder

Rad 53 (57) 63 (67): 10 kjm kbmb, 68 (70) 74 (76) hst kjm kbmb. **3 lm** og vend.

Rad 54 (58) 64 (68): 1 hst kjm i den andre lm, 1 hst kjm, 77 (79) 83 (85) hst kjm kbmb, 1 hst kjm. 1 lm og vend.

Rad 55 (59) 65 (69): 10 kjm kbmb, 69 (71) 75 (77) hst kjm kbmb, 1 hst kjm. 1 lm og vend.

Rad 56 (60) 66 (70): 79 (81) 85 (87) hst kjm kbmb, 1 hst kjm. 1 lm og vend.

Gjenta rad 55 (59) 65 (69) og 56 (60) 66 (70) til rad 76 (84) 92 (100). Ikke hekle 1 lm i slutten av siste rad. Klipp tråden.

### HØYRE ERME

Hekle frem og tilbake.

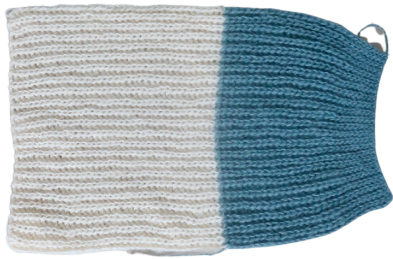

Hekle 38 lm i **farge A**. Bytt så til **farge B** og hekle 29 (29) 27 (23) lm.

Rad 1: **Farge B** 1 kjm i den andre lm fra nålen, 7 kjm, 20 (20) 18 (14) hst kjm. **Farge A** 38 hst kjm. 1 lm og vend.

Rad 2: **Farge A** 38 hst kjm kbmb. **Farge B** 20 (20) 18 (14) hst kjm kbmb, 7 kjm kbmb, 1 kjm.

Rad 3: **Farge B** 8 kjm kbmb, 20 (20) 18 (14) hst kjm kbmb. **Farge A**: 37 hst kjm kbmb, 1 hst kjm kbmb. 1 lm og vend.

Gjenta rad 2 og 3 til rad 46 (48) 52 (56). Ikke hekle 1 lm i slutten av siste rad. Klipp tråden.

## VENSTRE ERME

Hekle frem og tilbake.

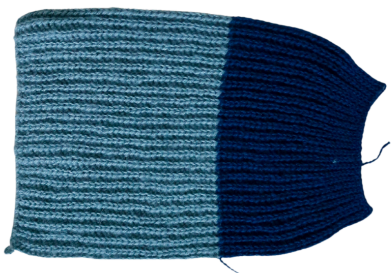

Hekle 38 lm i farge B. Bytt så til farge C og hekle 29 (29) 27 (23) lm

Rad 1: **Farge C** 1 kjm i den andre lm fra nålen, 7 kjm, 20 (20) 18 (14) hst kjm. **Farge B** 38 hst kjm. 1 lm og vend.

Rad 2: **Farge B** 38 hst kjm kbmb. **Farge C** 20 (20) 18 (14) hst kjm kbmb, 7 kjm kbmb, 1 kjm.

Rad 3: **Farge C** 8 kjm kbmb, 20 (20) 18 (14) hst kjm kbmb. **Farge B**: 37 hst kjm kbmb, 1 hst kjm kbmb. 1 lm og vend.

Gjenta rad 2 og 3 til rad 46 (48) 52 (56). Ikke hekle 1 lm i slutten av siste rad. Klipp tråden.

## MONTERING

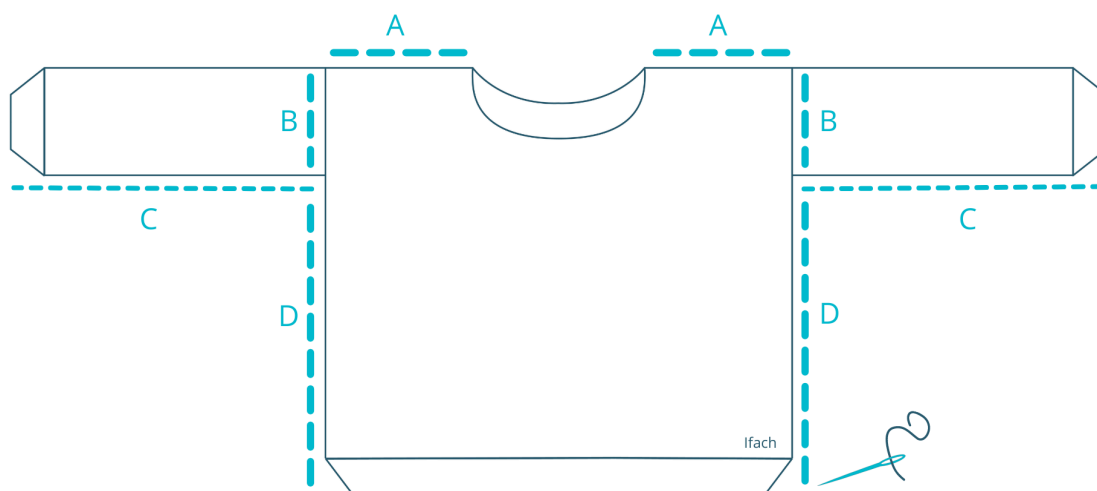

Bruk en ullnål og sy med usynlig søm.

Sammenføy for- og bakstykket i skuldrene (A). Fold så hvert erme og fest dem på hver sin side (B), med den åpne delen nedad. Sy sammen den åpne siden på ermet (C). Til slutt sammenføyes for- og bakstykket på sidene (D).

## HALSRIBB



Legg til garnet på den ene siden av halsringningen. Hekle fm jevnt rundt halsringningen til du kommer tilbake til den første m. Prøv å hekle 1 fm pr rad og 1 fm pr m i halsringningen. Kjm i første m.

17 lm

Rad 1: 1 kjm i den andre lm. 15 kjm. Samle med 2 kjm i de neste 2 m på falden.

Rad 2: 15 kjm kbmb, 1 kjm. 1 lm og vend.

Rad 3: 16 kjm kbmb. Samle med 2 kjm i de neste 2 m på falden.

Gjenta rad 2 og 3 til du har heklet alle m rundt halsringningen. Klipp tråden, etterlat en lang ende til å sy med

Sammenføy enden og begynnelsen av halsringningen. Klipp tråden.



Halsen på genseren er designet for å ha en vid og høy hals (som vist på det første bildet). Men, hvis du foretrekker en tynnere halsribb (som vist på det andre bildet), kan du brette vrangborden innover og sy kanten fast i halsåpningen - der for- og bakstykket slutter og halsen begynner.

# FARGEDIAGRAMMER

## Størrelse S: forstykke

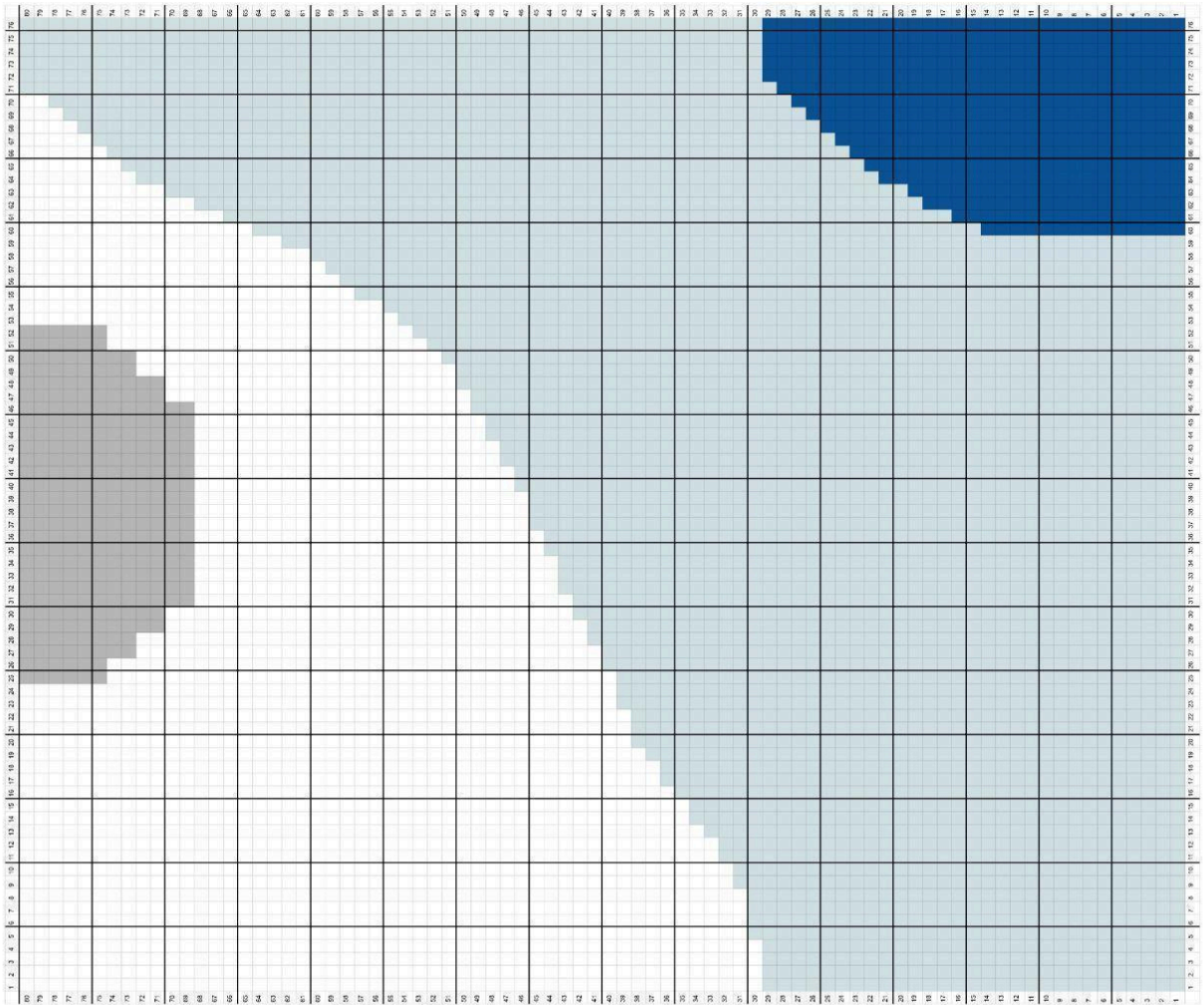

### Størrelse S: bakstykke

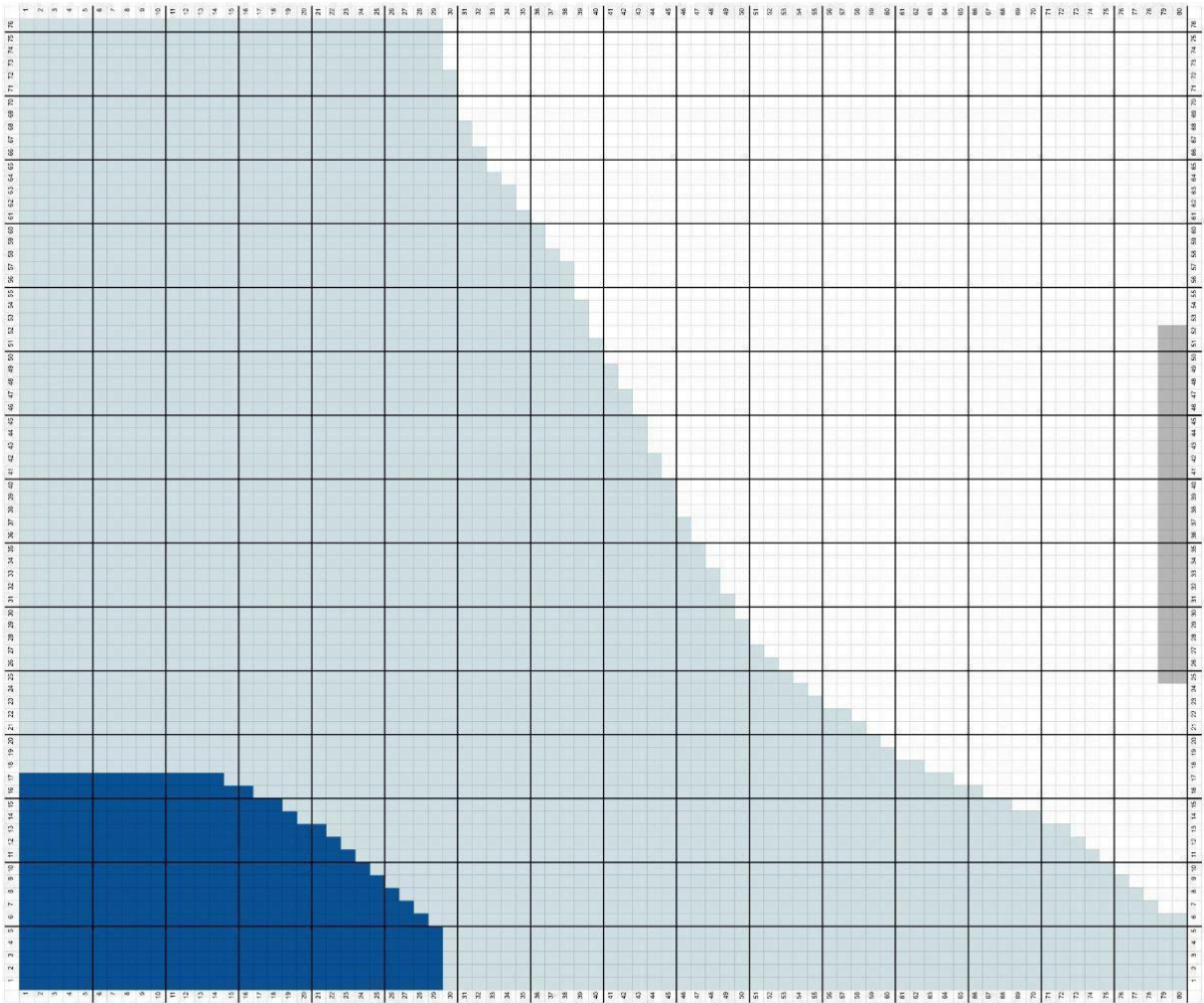

### Størrelse M: forstykke

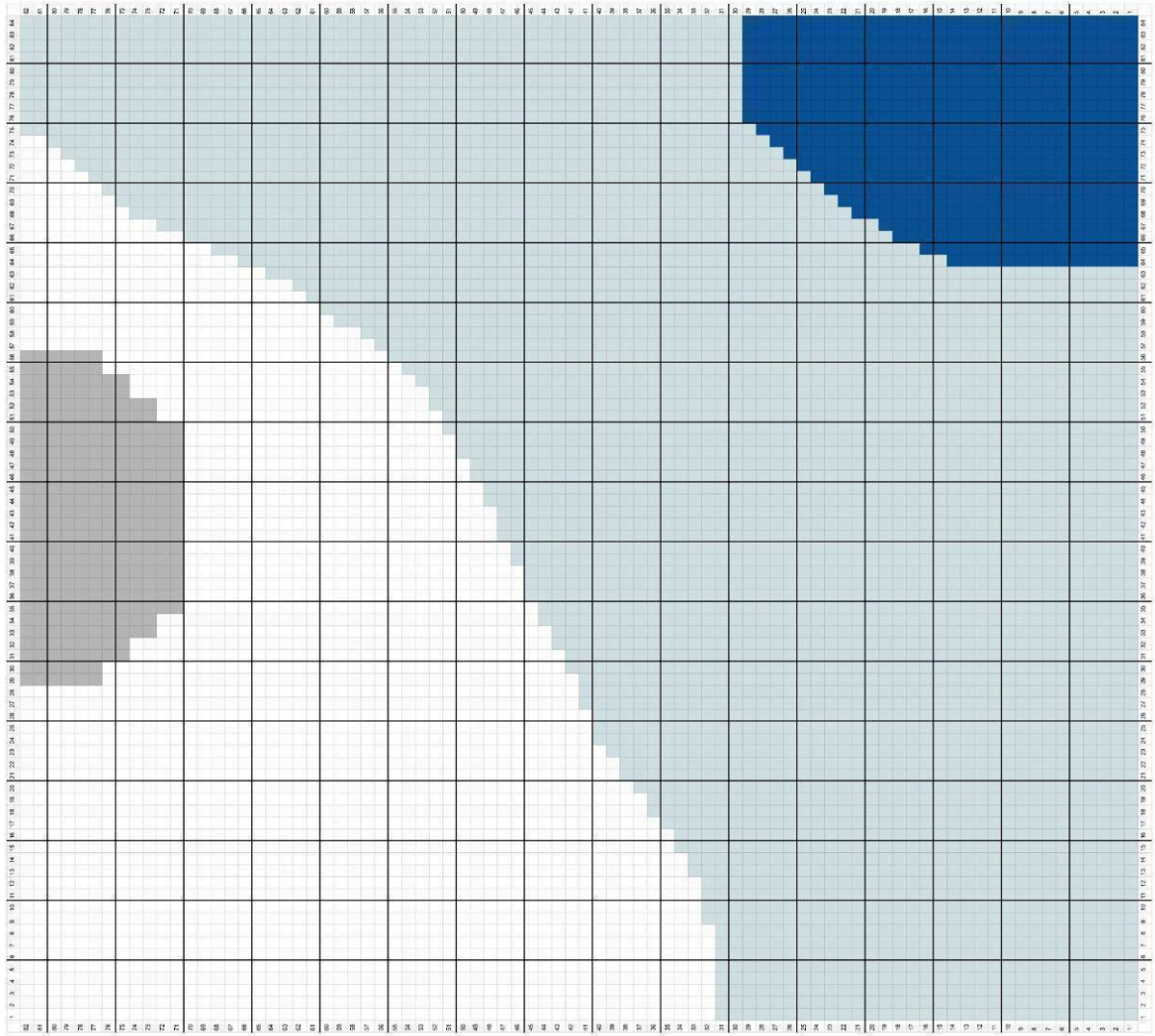

### Størrelse M: bakstykke

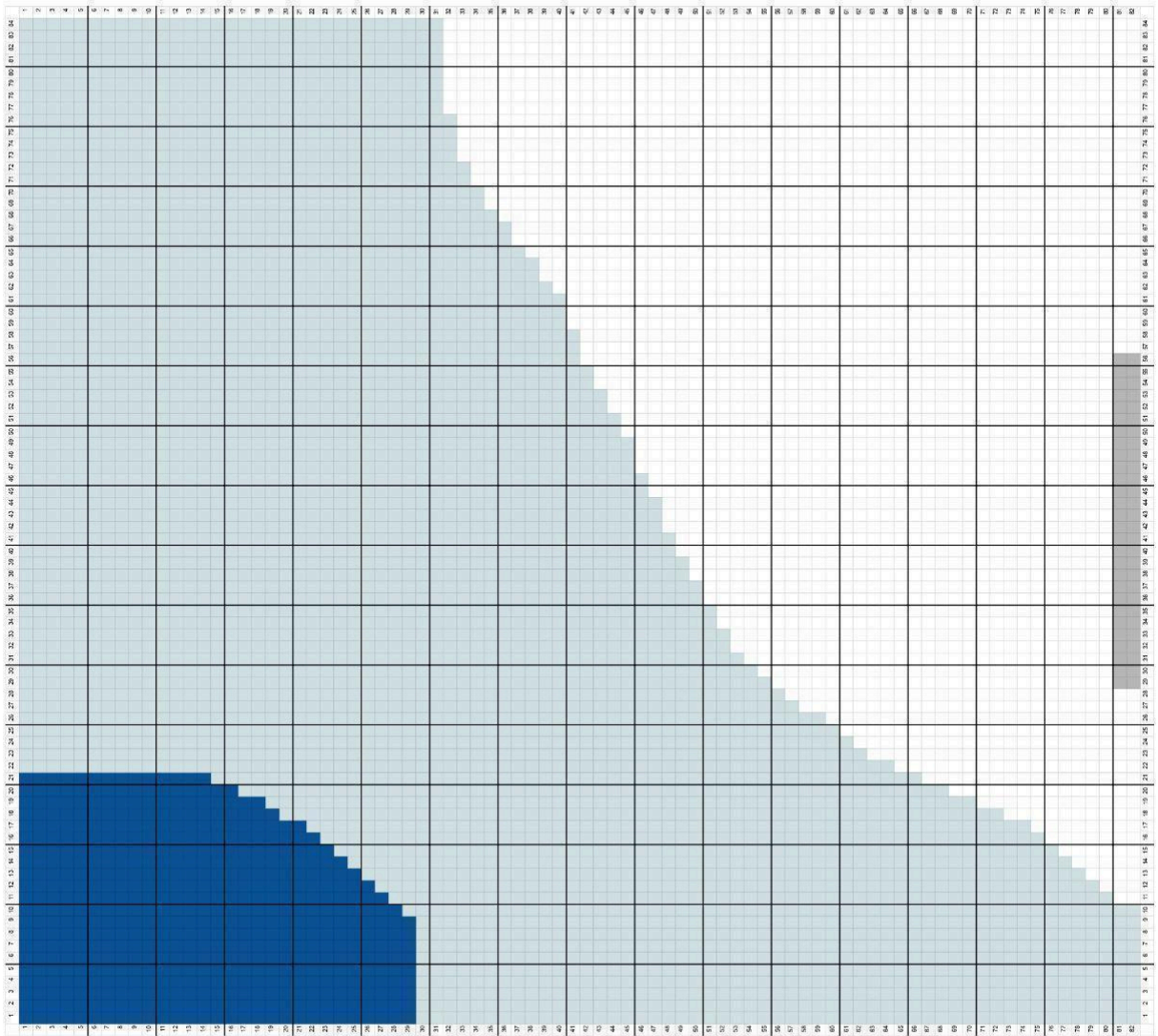



### Størrelse L: forstykke

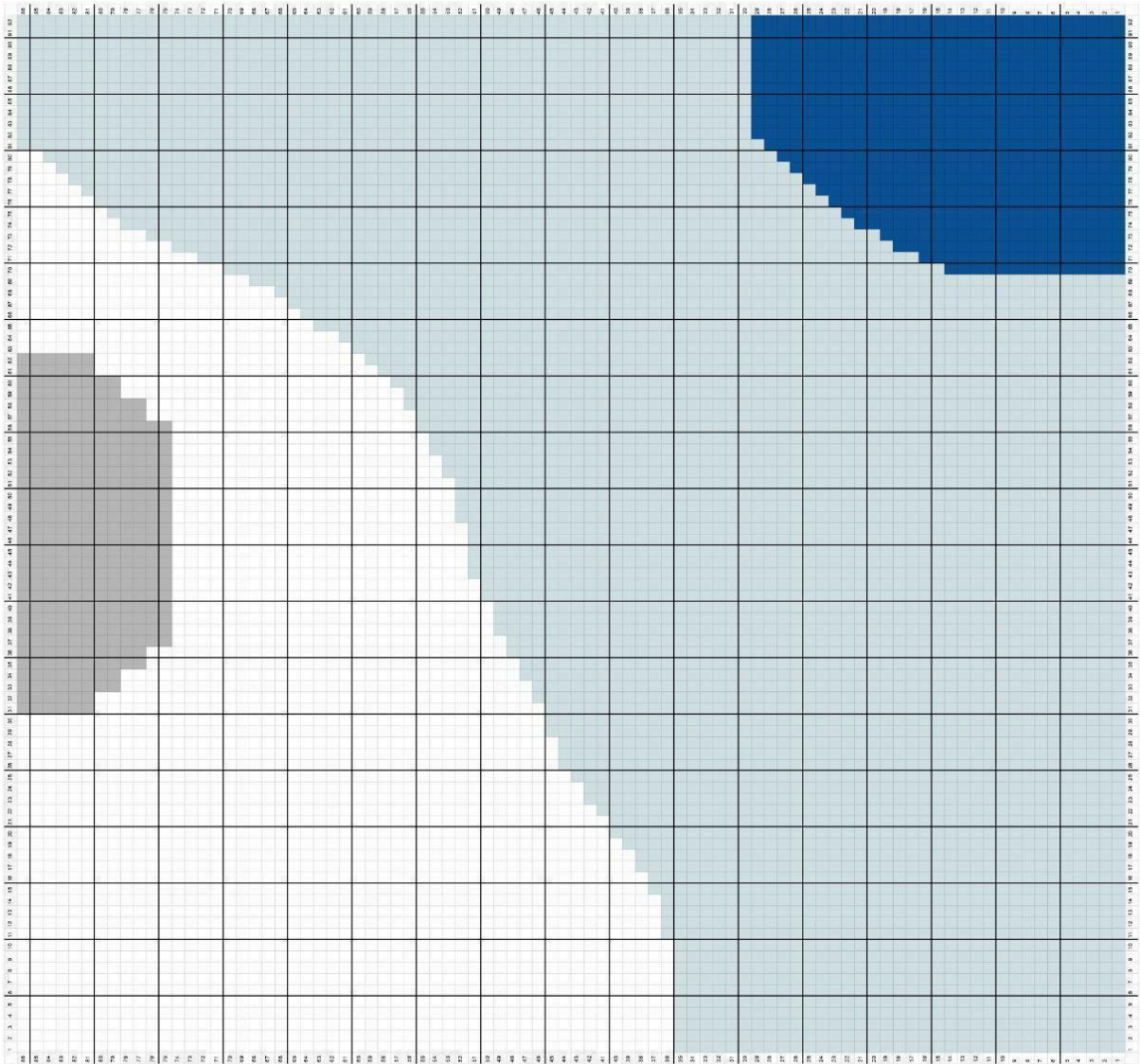

### Størrelse L: bakstykke

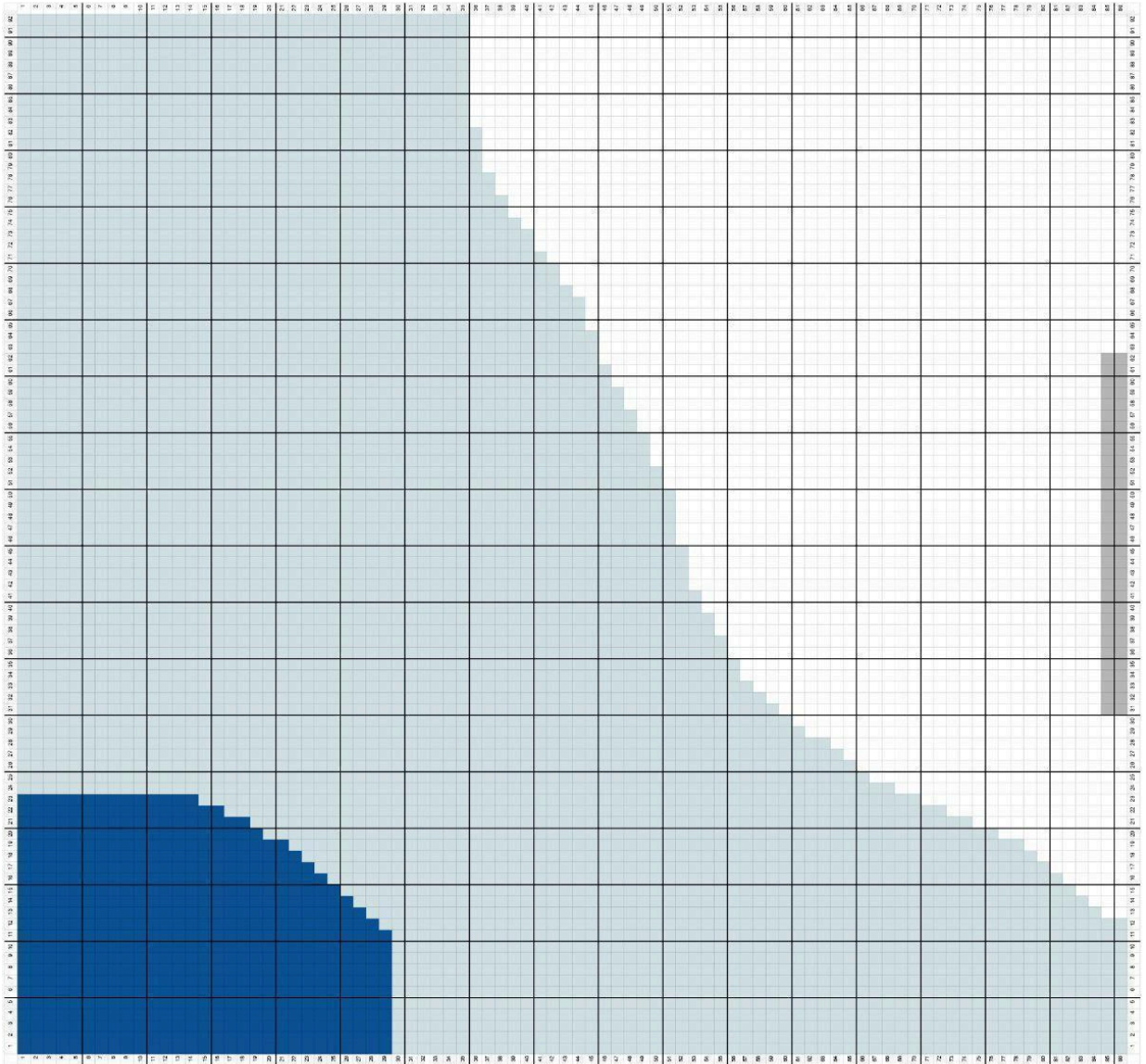

# Størrelse XL: forstykke

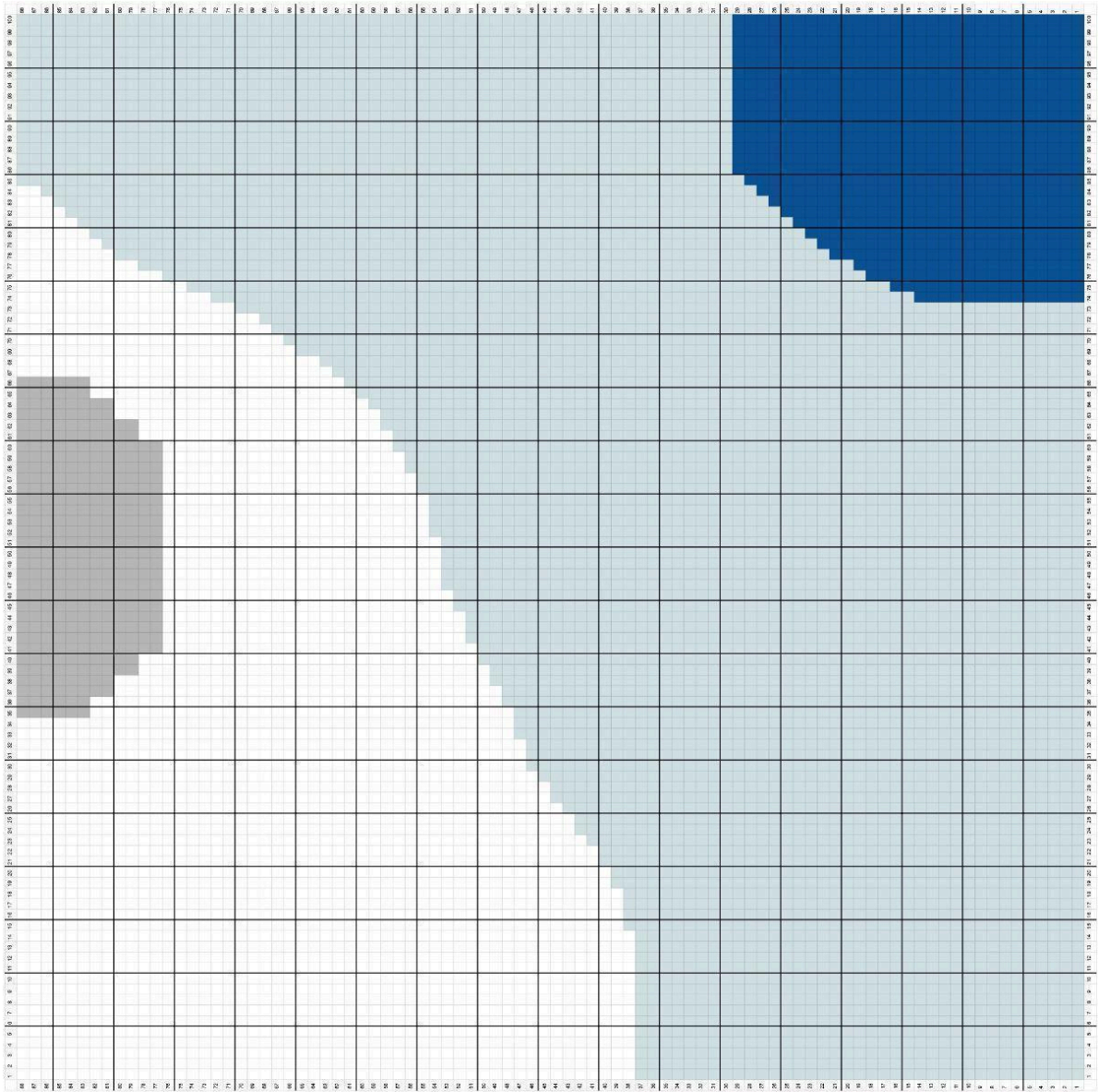

### Størrelse XL: bakstykke

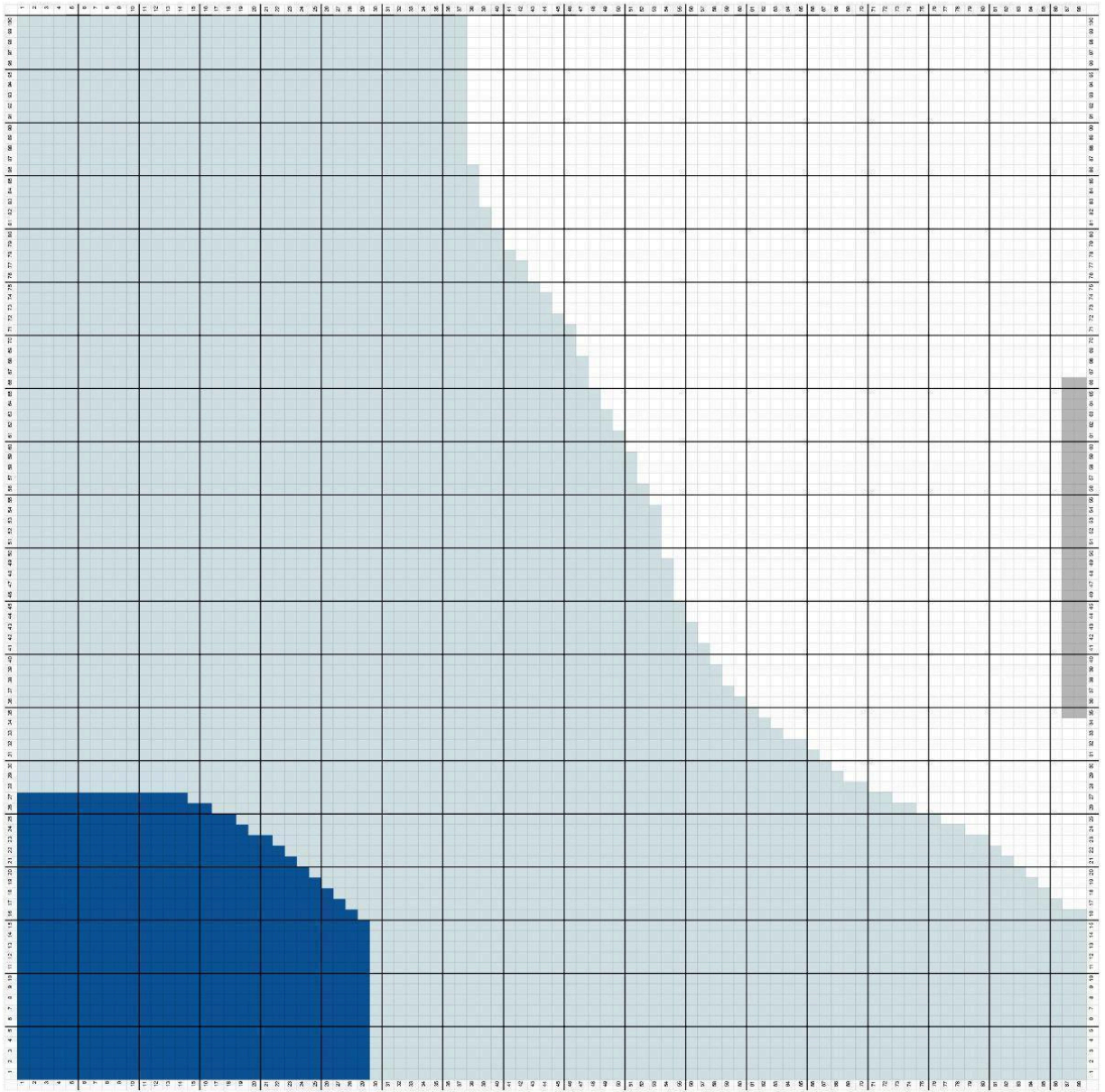

**God fornøyelse!**

Beatriz Cánovas · Miss Beetle

